



# Ein Cyfnod.....



## iCST

# Therapi Ysgogi Gwybyddol Unigol

## Llyfr Gweithgaredd

© Uned Gwyddorau Iechyd Meddwl, Prifysgol Coleg Llundain  
a Chanolfan Datblygu Gwasanaethau Datblygu Dementia  
Cymru, Prifysgol Bangor.

# Cynnwys

Croeso i Lyfr Gweithgaredd iCST ..... 3

Rhan 1: ..... 4

Rhan 2: ..... 44

Rhan 3: .....75

Rhan 4: ..... 126

Rhan 5: ..... 161

Rhan 6: ..... 189

# Croeso

## i Lyfr Gweithgaredd iCST!

Mae'r holl weithgareddau papur a awgrymir yn y Llawlyfr iCST yn y Llyfr Gwaith hwn.

Mae'r Llyfr Gwaith wedi ei rannu'n 6 Rhan. Mae pob Rhan yn cynnwys 12 sesiwn, ac eithrio Rhan 6, sy'n cynnwys cyfanswm o 15 sesiwn.

Rydym wedi darparu pynciau trafod defnyddiol i bob un o'r gweithgareddau. Ceir atebion i rai o'r gweithgareddau hyn ar y tudalennau atebion ar ddiwedd pob Rhan. Gobeithiwn y byddwch yn mwynhau'r gweithgareddau ac yn cael hwyl yn archwilio'ch syniadau a'ch barn gyda'ch gilydd!

# Rhan 1

Sesiynau 1 a 2: Fy Mywyd (Hanes Bywyd).....5

Sesiwn 4: Materion Cyfoes .....11

Sesiynau 5 a 6: Bwyd.....14

Sesiynau 9 a 10: Gemau Rhif.....23

Sesiynau 11 a 12: Cwis.....28

Atebion Rhan 1.....41

# Sesiwn 1: FY MYWYD (HANES BYWYD)

## Canllawiau gweithgaredd siart achau

### Lefel B

Ar y dudalen nesaf fe welwch dempled siart achau. Gallwch ddefnyddio'r templed hwn neu greu eich templed eich hun.

Ychwanegwch flychau i'r siart ar gyfer aelodau teulu fel brodyr a chwiorydd, plant, wyrion neu or-wyrion etc.

Gallwch ychwanegu llinellau dwbl i nodi bod aelodau teulu wedi priodi.

Gallwch hefyd ychwanegu dyddiadau geni, blynyddoedd geni neu fannau geni.

Gallwch ychwanegu faint a fynnwch o genhedloedd eich teulu.

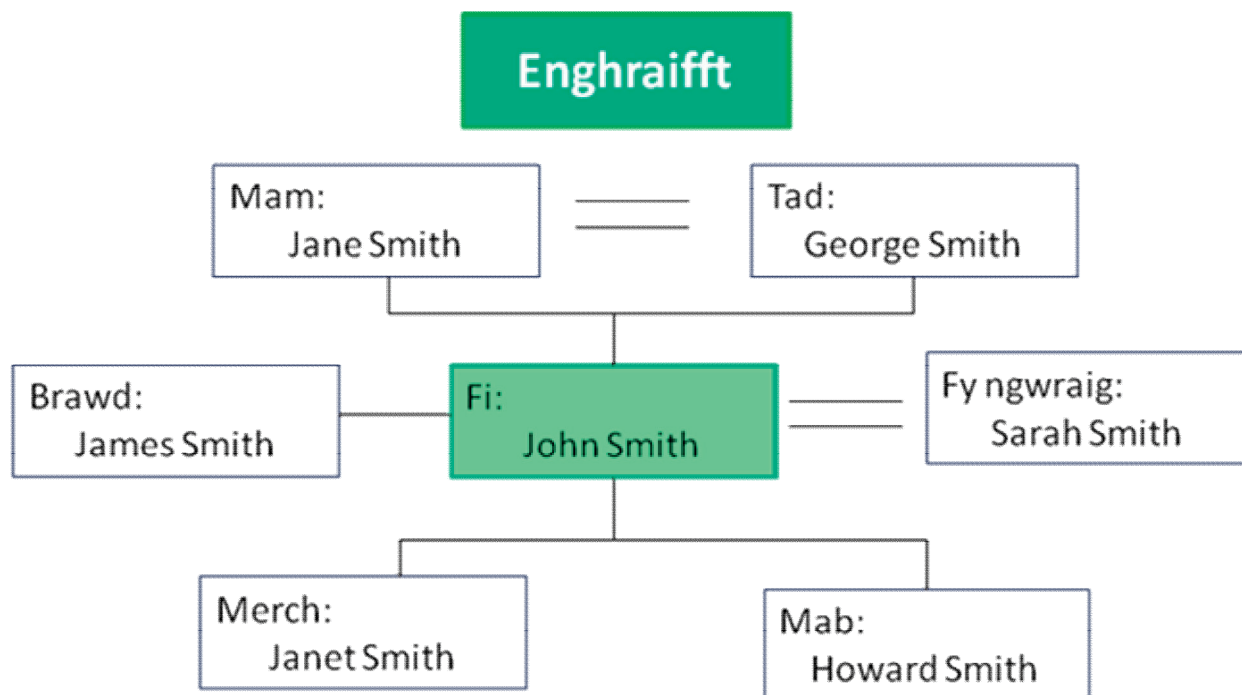

# Sesiwn 1: FY MYWYD (HANES BYWYD)

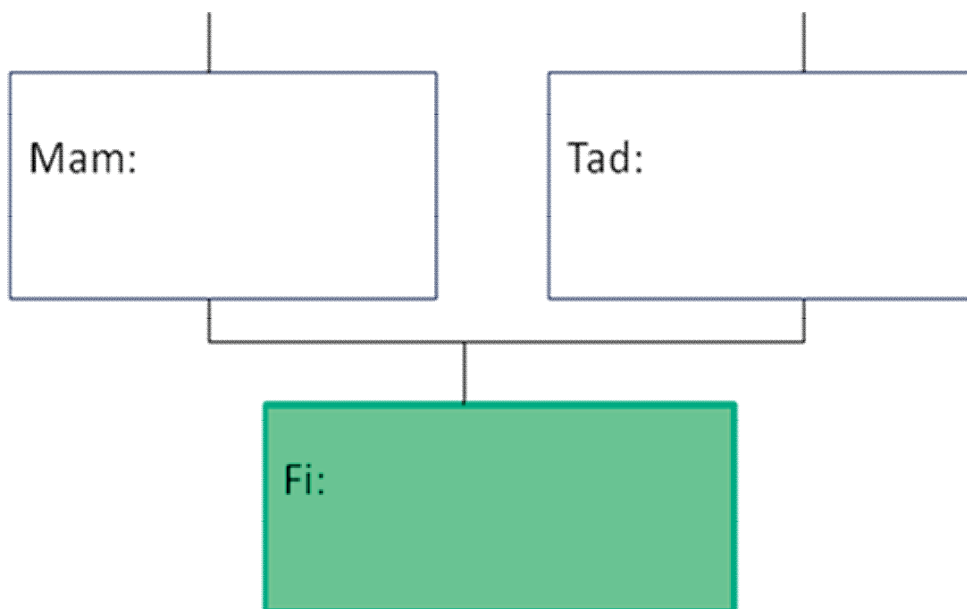

## Sesiwn 2: FY MYWYD (HANES)

# Gêm fwrdd ‘Hanes fy mywyd’ a chanllawiau gweithgaredd ‘Fy mywyd yn awr’

### Lefel A

#### Gêm fwrdd ‘Hanes fy mywyd’

Gosodwch y gêm fwrdd ‘Hanes fy mywyd’ ar rywle gwastad; byddai bwrdd bwyd neu fwrdd coffi yn berffaith. Taflwch neu troellwch ddarn arian ar y bwrdd yn eich tro. Atebwch y cwestiwn bywyd sydd yn y blwch y glania'r darn arian arno (neu'n agos ato). Os hoffech, dewiswch gwestiynau sy'n apelio fwyaf atoch chi a'ch perthynas. Mae croeso i chi hefyd ychwanegu eich cwestiynau eich hun. Nid oes rhaid i chi ateb pob cwestiwn ar y bwrdd, nac unrhyw gwestiwn sy'n gwneud i chi deimlo'n anghyfforddus. Efallai y byddai'n braf rhannu'ch atebion â'ch gilydd - efallai y byddwch yn darganfod ffeithiau diddorol am eich gilydd nad oeddech erioed yn ymwybodol ohonynt!







### Lefel B

#### Taflen weithgaredd ‘Fy mywyd yn awr’

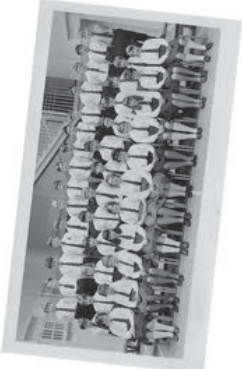
Defnyddiwch y pwyntiau ar eich taflen gweithgaredd i ysgogi sgwrs am y pethau mae eich perthynas yn eu hoffi a'u casáu ar hyn o bryd. Nid oes atebion cywir nac anghywir, ac mae croeso i chi ychwanegu eich cwestiynau eich hun. Mae croeso i chi hefyd nodi eich syniadau ar bapur, neu drafod y testun yn unig os yw hynny'n well gennych.

# Sesiwn 2: FY MYWYD (HANES BYWYD)

## Gêm fwrdd 'Hanes fy Mywyd'

<p>Sut fath o blentyn oeddech chi yn yr ysgol?</p> 	<p>Oeddech chi'n mwynhau gweithio? Beth oedd eich hoff waith a pham?</p>	 <p>Beth sy'n eich gwneud yn ffrind da?</p>	<p>Beth, yn eich barn chi, yw eich rhinwedd gorau?</p>
<p>Pwy yw'r person mwyaf dylanwadol rydych wedi ei gyfarfod neu wedi ei abnabod a pham?</p>	 <p>Beth sy'n gwneud I chi chwerrthin? Berth sy'n eich gwneud yn hapus?</p>	<p>At bwy rydych wedi teimlo'n agosaf ato/ati yn eich bywyd?</p>	<p>Beth yw'r peth mwyaf rydych wedi ei gyflawni, neu'r peth rydych fwyaf balch ohono?</p> 
<p>Oes rhywbeth yn codi ofn amoch?</p> 	<p>Beth oedd yn weithgaredd hwyliog I'w wneud pan oeddech yn ifanc? Ac yn awr?</p>	<p>Beth yw'r cyngor gorau rydych wedi ei gael erioed?</p> 	<p>Beth yw'r peth mwyaf beiddgar rydych wedi ei wneud erioed?</p>



# Sesiwn 2: FY MYWYD (HANES BYWYD)

## Fy Mywyd yn Awr

### Beth sy'n bwysig i mi yn awr

*Am ba fath o bethau rydych yn hoffi siarad?*

.....

.....

*Beth ydych yn hoffi ei fwyta a'i yfed?*

.....

.....

*Beth sy'n bwysig i chi am y ffordd rydych yn edrych? E.e. dillad, gwallt neu ewinedd.*

.....

.....

*Ar ba fathau o gerddoriaeth rydych yn hoffi gwrando?*

.....

.....

*Pa fathau o sianeli radio neu raglenni teledu sydd o ddiddordeb i chi?*

.....

.....

## Sesiwn 2: FY MYWYD (HANES BYWYD)

*Oes rhywbeth rydych yn ei gasáu yn benodol (bwyd/ dillad/ gweithgareddau/ pynciau trafod etc.)?*

.....

.....

### Sut rwy'n hoffi treulio fy amser

*Ydych chi'n hoffi bod yn rhan o grŵp, neu ydi cwmni un i un yn well gennych? Pam?*

.....

.....

*Beth yw'r pethau rydych yn eu mwynhau yn arbennig mewn bywyd? E.e. bod gyda phlant neu anifeiliaid, darllen papur newydd, gardd hyfryd neu siopa.*

.....

.....

### Y bobl sy'n bwysig i mi

*Pwy yw'r bobl bwysicaf yn eich bywyd ar hyn o bryd?*

.....

.....

# Sesiwn 4: MATERION CYFOES

## Canllawiau gweithgareddau materion cyfoes a materion y gorffennol

### Lefel A

Trafodwch yr eitemau newyddion ar y taflenni gweithgaredd, sy'n seiliedig ar erthyglau o'r 1950au a'r 1960au. Cymharwch yr erthyglau ag erthyglau newyddion modern.

Awgrymiadau i helpu'ch trafodaeth yw'r cwestiynau canlynol.

### *Pethau i feddwl amdanynt...*

- Ydych chi'n cofio rhywfaint o'r digwyddiadau sydd wedi eu cynnwys?
- Barn am y rhyfel a 'dogni'.
- Barn am dechnoleg, teithio i'r gofod a gwyddoniaeth.
- Oes unrhyw arwyddion yn yr erthyglau fod cymdeithas wedi newid neu wedi aros yr un fath?
- Ydi newyddion yn cael eu hadrodd mewn ffordd wahanol yn awr?
- Pa fathau o eitemau newyddion sy'n cael eu hadrodd yn awr o'u cymharu â'r rhai mewn degawdau eraill?
- Pa fathau o erthyglau sy'n ddiddorol i chi a pham?

Gallech chwilio am erthyglau o ddegawdau eraill i'r gweithgaredd hwn, pe bai hynny'n well gennych. Efallai bod gan eich llyfrgell leol gopiâu o bapurau newydd lleol a chenedlaethol yn eu harchifau y gallwch eu llungopïo. Efallai hefyd y gallwch ddod o hyd i adnoddau diddorol ar y rhyngryd (h.y. On this Day, BBC).

## Y Newyddion Dyddiol



No. 1 LONDON, WEDNESDAY, JUNE 3, 1953

### SWEET RATIONING ENDS



*Children heading for their local sweet shop as the first unrationed sweets go on sale*

**TOFFEE APPLES ARE THE TOP SELLERS, BUT NOUGAT AND LIQUORICE STRIPS ARE GOING FAST!**

The government and manufacturers are keen to reassure the public that there will be no repeat of the first attempt to de-ration sweets (April 1949) when suppliers could not keep up with demand and they were put back on ration after four months.



## Y Newyddion Dyddiol

No.2, JULY 21, 1969



### MAN LANDS ON THE MOON

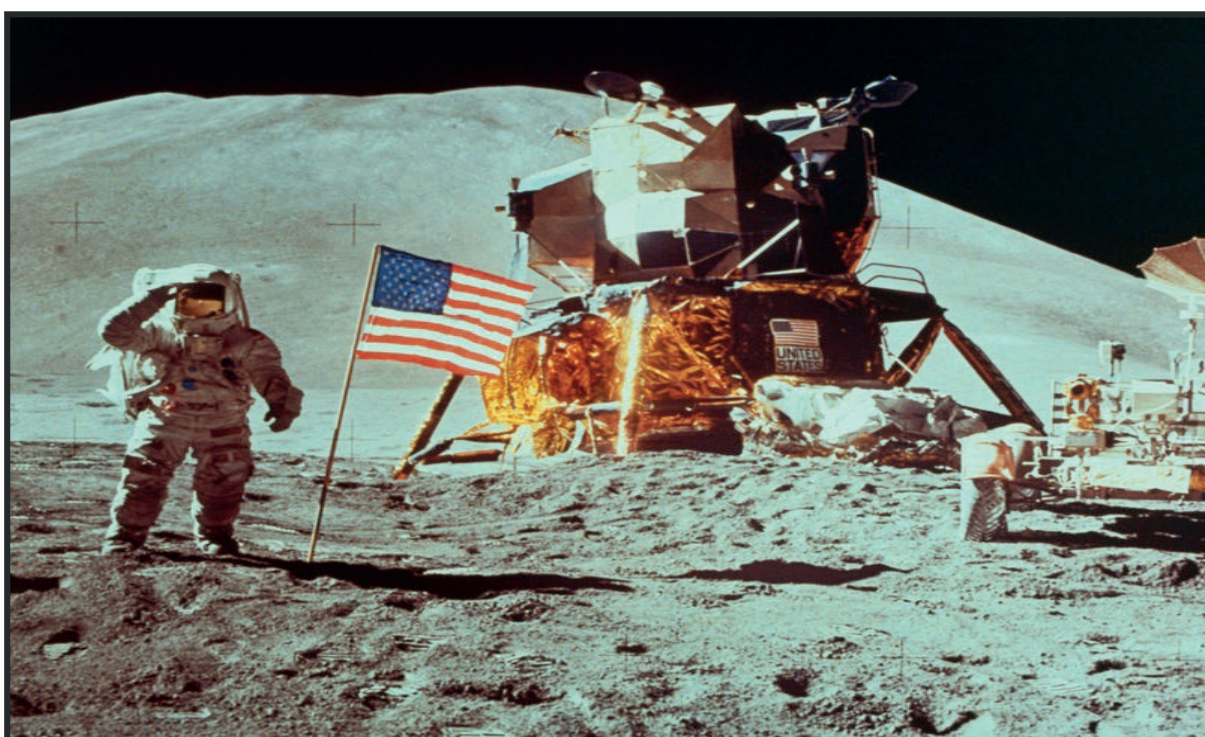

*Apollo 11 and her crew on the surface of the Moon*

#### NEIL ARMSTRONG IS THE FIRST MAN TO WALK ON THE MOON

The lunar module landed safely at 20.17 GMT. As Armstrong stepped out of the craft, he declared: "That's one small step for man, one giant leap for mankind."

Armstrong described the surface of the Moon as being like powdered charcoal.

THE WORLD'S MOST ACCURATE WATCH

THE WORLD'S MOST HONORED WATCH

LONGINES ULTRA-CHRON

Guaranteed accurate to 8 minutes a month\*  
Needs no batteries—just a flick of the wrist makes it go  
The essence of Longines luxury craftsmanship  
Unaffected by gravitational field—not sensitive to position change  
Fully automatic—extraordinary reliability  
Superior protection against water, dust, shock, magnetism  
Thinner movements—regards 39'999"  
Tells 4 dimensions of time—seconds, minutes, hour, date

LONGINES  
LONGINES (HITACHI) WATCH COMPANY  
CHAM, NEUCHÂTEL, SWITZERLAND

# Sesiwn 5: BWYD

## Canllawiau ar gyfer gweithgaredd am eitemau bwyd

### Lefel A

Gosodwch y cardiau bwyd neu'r eitemau bwyd go iawn (neu gymysgedd o'r ddau os dymunwch) ar fwrdd. Meddyliwch am ffyrdd i drefnu'r cynhwysion mewn grwpiau i greu gwahanol brydau / ryseitiau. Faint o rai gwahanol allwch chi eu creu?

Mae'r gweithgaredd hwn yn gweithio'n arbennig o dda os ydych yn torri ar hyd y llinellau pwrpasol i greu 'cardiau' ar gyfer pob cynhwysyn. Gallwch dorri'r 'cardiau' fel rhan o'ch gwaith paratoi at y sesiwn, neu ofyn i'ch perthynas eich helpu i'w torri fel rhan o'r sesiwn.

### *Awgrymiadau...*

- Paru cardiau / bwyd go iawn â'i gilydd i greu ryseitiau.
- Pa fwydydd sy'n dda gyda'i gilydd? Ac i'r gwrthwyneb?
- Pa fwydydd sy'n fwydydd iach?
- Allwch chi drefnu'r bwydydd yn gategorïau gwahanol e.e. cynnyrch llaeth, llysiau, bwydydd gwyrdd?
- Oes unrhyw gynhwysion rydych yn hoff iawn ohonynt neu yn eu casáu yn y dewis?
- Ydych chi'n mwynhau coginio? Pam, neu pam ddim?

# Sesiwn 5: BWYD







# Sesiwn 5: BWYD





## Sesiwn 6: BWYD

# Canllawiau gweithgaredd bwydydd y byd

### Lefel A

Trafodwch y lluniau bwyd gan ddefnyddio'r cwestiynau a awgrymir isod neu ofyn eich cwestiynau eich hun.

### *Pethau i feddwl amdanynt...*

- Ydych chi wedi blasu rhai o'r bwydydd hyn?
- Ydi rhai o'r bwydydd yn edrych yn debyg i'w gilydd? Pam?
- Ydi'ch dewis o fwyd wedi newid dros y blynyddoedd?
- Ydych chi'n mwynhau blasu bwydydd newydd?
- Allwch chi ddyfalu beth yw rhai o'r cynhwysion yn y prydau?
- O ble rydych chi'n meddwl y daw'r bwyd?

## Sesiwn 6: BWYD



## Sesiwn 6: BWYD



# Sesiwn 6: BWYD

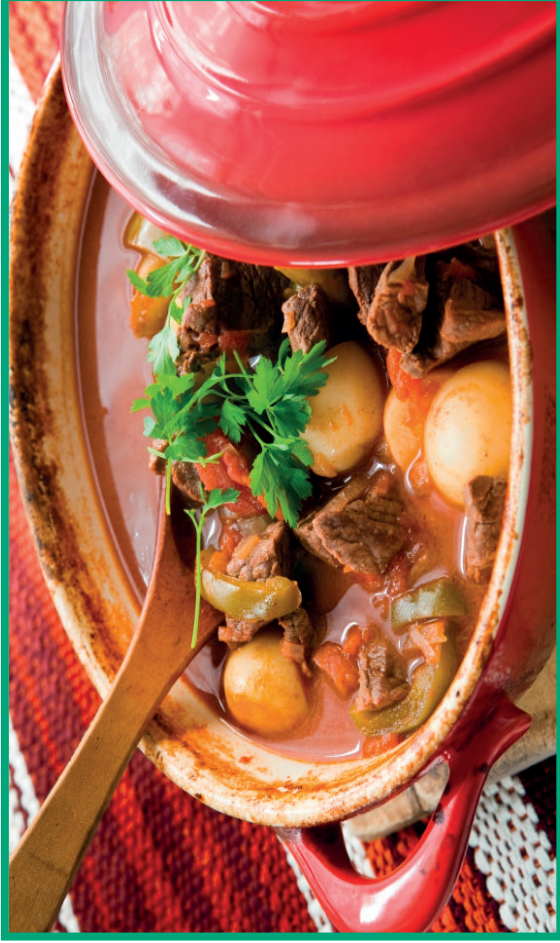

# Sesiwn 9: GEMAU RHIF

## Canllawiau gweithgaredd paru prisiau

### Lefel A

#### Gweithgaredd paru prisiau

Mae'r eitemau ar dudalennau 24 a 25 wedi eu labelu â'r llythrennau A-G. Ysgrifennwch lythyren yr eitem wrth ochr y pris mae'n ei gostio, yn eich barn chi, yn y tabl ar dudalen 25. Pwrpas y gweithgaredd yw trafod pam rydych chi a'ch perthynas wedi dewis prisiau'r eitemau.

#### *Pethau i feddwl amdanynt...*

- Ydi pethau'n fwy costus heddiw?
- Faint fyddech chi'n fodlon ei dalu am bob eitem?
- Ydych chi'n tybio bod ansawdd eitem yn gysylltiedig â'i bris?

# Sesiwn 9: GEMAU RHIF



A

## Paru prisiau



B



C



D



E



F



# Sesiwn 9: GEMAU RHIF

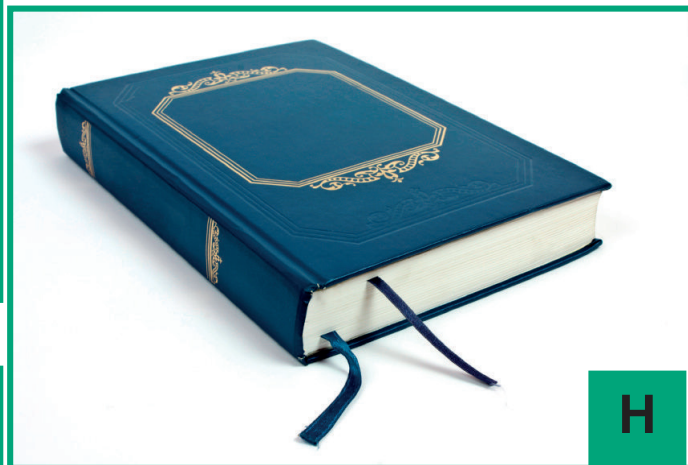

## Paru prisiau

Price	Product Letter	Price	Product Letter
£ 0.50		£ 10.00	
£ 1.19		£ 20.00	
£ 2.00		£ 300.00	
£ 5.00		£ 10,000.00	
£ 7.99		£250,000.00	

# Sesiwn 10: GEMAU RHIF

## Canllawiau gweithgaredd dotiau a blychau

### Lefel B

#### Gweithgaredd dotiau a blychau

- Gan ddechrau gyda'r grid dotiau gwag, mae chwaraewyr, yn eu tro, yn ychwanegu llinell lorweddol neu fertigol rhwng dau ddot.
- Caiff chwaraewr sy'n cwblhau pedwerydd ochr blwch 1x1 hawlio'r sgwâr ac ysgrifennu llythyren gyntaf ei enw ynddo.
- Ar ôl i'r holl linellau llorweddol a fertigol posib gael eu hychwanegu, cyfrifwch nifer y sgwariau sydd gan bob chwaraewr.
- Y chwaraewr sydd â'r nifer mwyaf o sgwariau sy'n ennill y gêm.

### Awgrymiadau



Byddai'n syniad i bob chwaraewr ddefnyddio lliw gwahanol ar gyfer y gweithgaredd hwn, er mwyn hwyluso adnabod eu sgwariau.

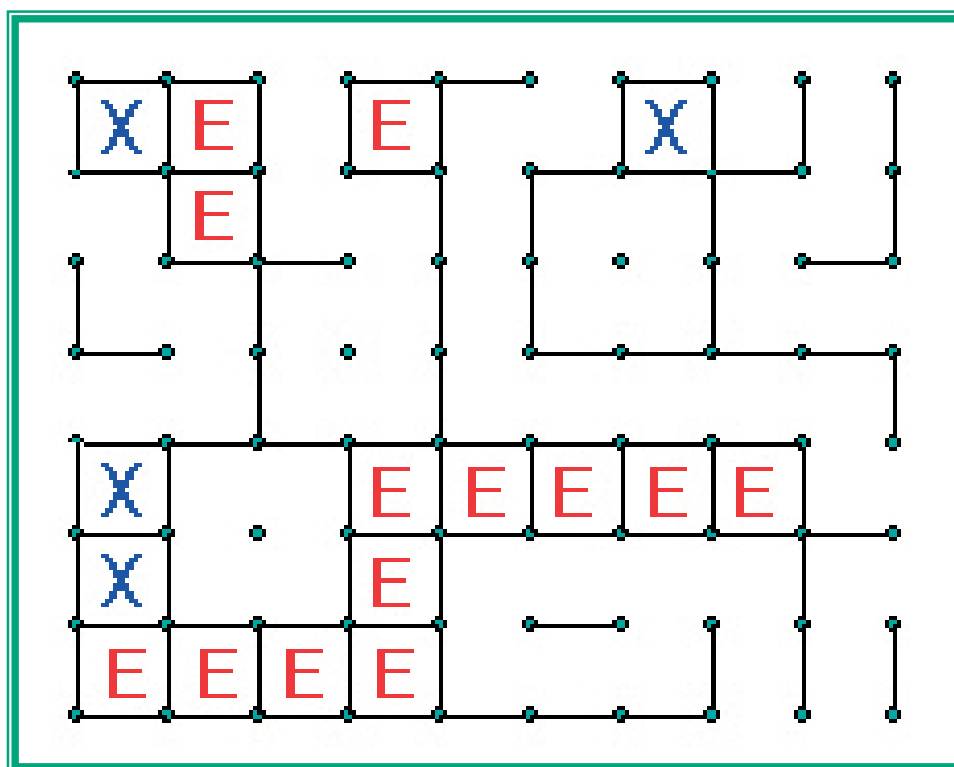

# Sesiwn 10: GEMAU RHIF

## Gweithgaredd dotiau a blychau

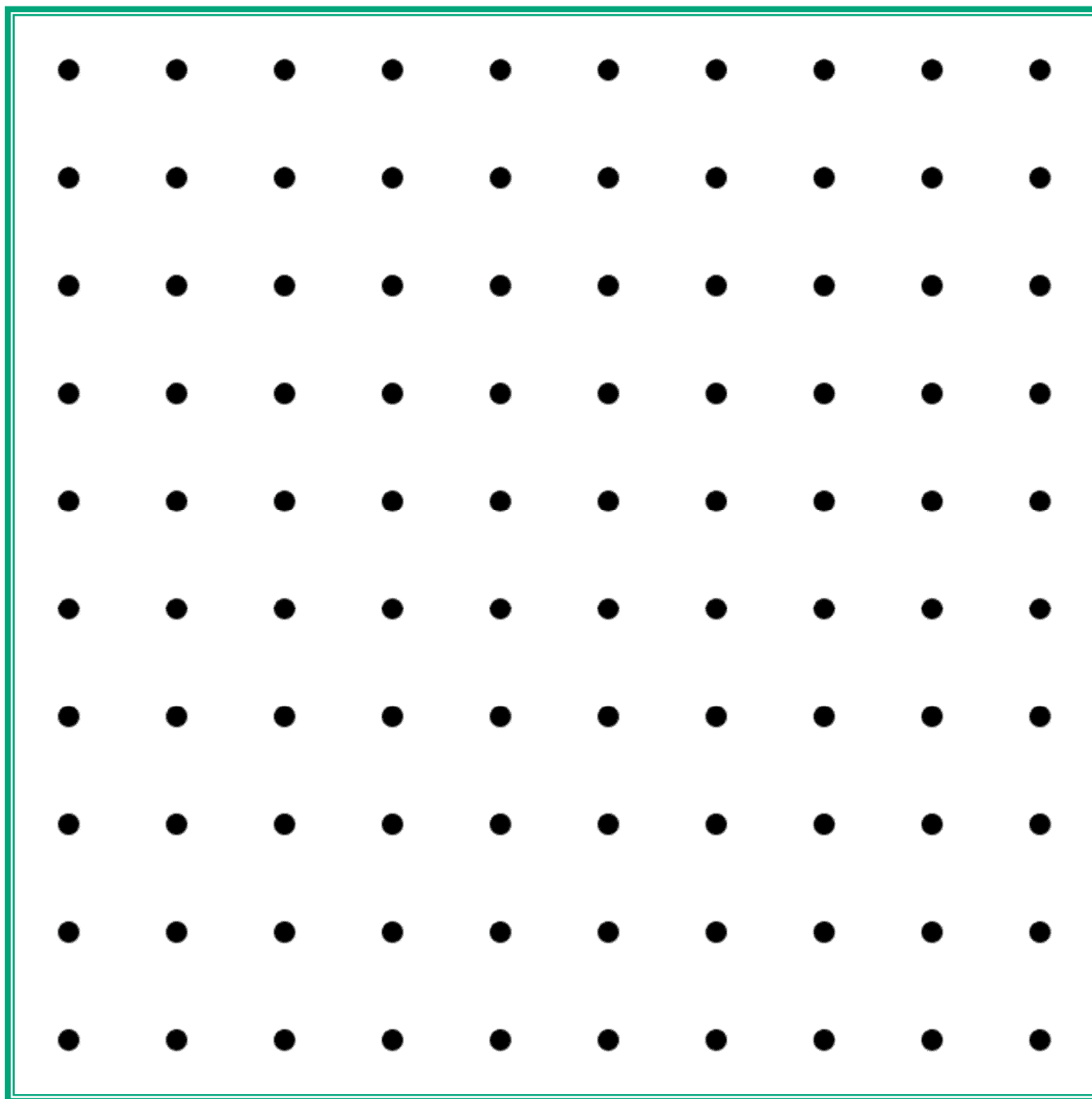

# Sesiwn 11: CWISIAU

## Canllawiau cwis hen gredoau a chwis gwybodaeth gyffredinol

### Lefel A

#### Cwis hen gredoau

Trafodwch a ydych yn credu bod yr hen gredoau'n wir ai peidio. Mae'r gweithgaredd hwn yn gyfle i archwilio syniadau, a dwyn i gof atgofion melys, o bosib! Os hoffech wirio'r atebion ar ddiwedd y sesiwn, mae'r atebion ar dudalen 41, ond does dim rhaid i chi ganolbwyntio ar gael pob ateb yn gywir.

#### *Pethau i feddwl amdanynt...*

- Ydych chi'n meddwl y gallai rhai o'r hen gredoau fod yn wir?
- Ydych chi wedi adrodd rhai o'r credoau hyn o'r blaen? Neu ydych chi wedi clywed y credoau hyn gan aelodau eich teulu?
- Pam rydych yn credu bod hen gredoau'n bodoli?
- O ble rydych yn credu y daeth y credoau hyn?

### Lefel B

#### Cwis gwybodaeth gyffredinol

Ceisiwch ddyfalu'r atebion i'r cwestiynau. Ceisiwch gynnwys trafodaeth yn y cwis. Er enghraifft, os cewch gwestiwn am dirnod enwog, gallwch drafod os ydych erioed wedi ymweld â'r tirnod enwog neu oes byddech eisiau. Os oes rhai o'r cwestiynau'n reit heriol, gallwch symud ymlaen i'r cwestiwn nesaf. Mae'r atebion i'r cwestiynau ar dudalen 42.

# Session 11Z GAMES

## Cwis hen gredoau



Mae bwyta cyn nofio'n  
achosi cramp



Bydd eistedd yn rhy agos i'r  
teledu'n difetha'ch golwg

## CYWIR NEU ANGHYWIR?

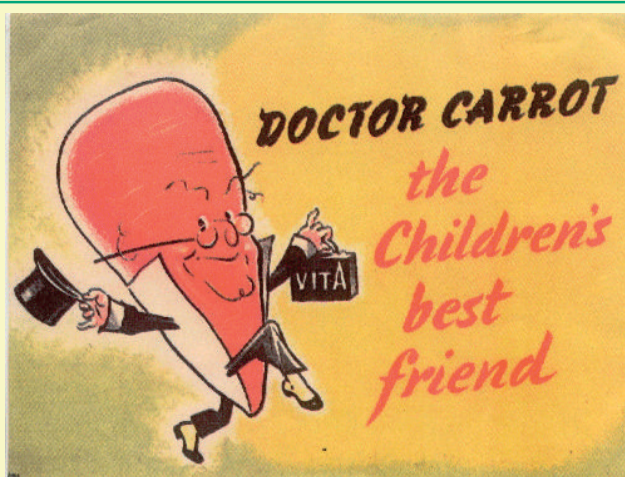

Mae moron yn dda i'ch  
golwg



Byddwch yn cael annwyd  
wrth fynd allan ar noson  
oer gyda gwallt gwlyb

# Sesiwn 11: CWISIAU



**Mae siwgr yn achosi plant fod yn orfywiog**



**Mae bwyta afal y diwrnod yn cadw'r meddyg draw**

## CYWIR NEU ANGHYWIR?



**Nid yw melt byth yn taro'r un lle ddwywaith**



**Cael plentyn, colli dant**

# Sesiwn 11: CWISIAU

## Cwis gwybodaeth gyffredinol

Mae briallu, cleddyflys a bysedd y cŵn yn fathau o beth?

a) Llysiau



b) Anifeiliaid



c) Blodau



Pa anifail yw'r mwyaf?

a) Rhinoceros



b) Eliffant



c) Jiraff



# Sesiwn11: CWISIAU

## Cwis gwybodaeth gyffredinol

Pa un o'r tirnodau hyn sydd yn Efrog Newydd?

a) Y Tŵr Eiffel



b) Cerflun Rhyddid



c) Y pyramidiau

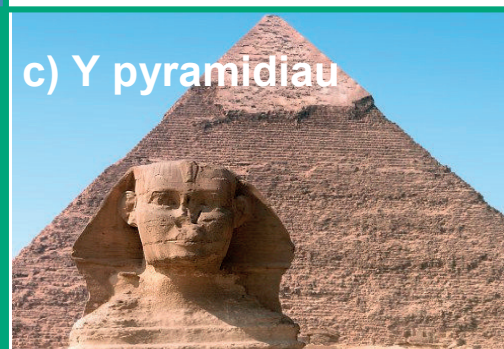

Pa liw yw rhuddem?

a) Coch



b) Glas



c) Gwyrdd





# Sesiwn 11: CWISIAU

## Cwis gwybodaeth gyffredinol

Beth yw enw opera sebon mwyaf hirhoedlog y byd?



c) Emmerdale



b) Eastenders



a) Coronation Street

Pa un o'r canlynol sydd ddiym yn un o'r 7 pechod marwol?



a) Glendid

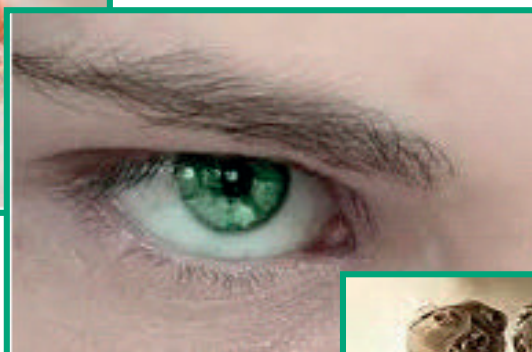

b) Cenfigen



c) Gwagedd

# Sesiwn 11: CWISIAU

## Cwis gwybodaeth gyffredinol

Sawl bywyd sydd gan gath, yn ôl pob sôn?

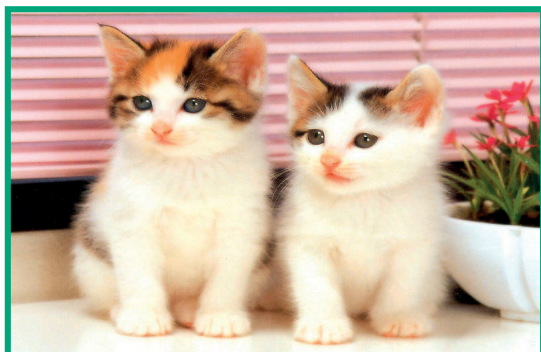

1

a) Un

6

b) Chwech

9

c) Naw

Pwy sy'n briod â brenhines Lloegr?



a) Tywysog Siarl

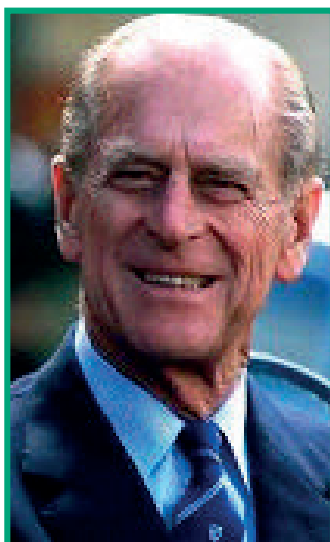

b) Tywysog Phillip



c) Tywysog William

# Sesiwn 11: CWISIAU

## Cwis gwybodaeth gyffredinol

Beth 'R' yn gamp perfformio mewn dŵr?



a) Rownderi



b) Rhôl-sglefrio



c) Rhwyfo

Beth yw tsunami?



a) Ffrwydrad o losgfynydd



b) Ton anferth



c) Daeargryn

# Sesiwn 11: CWISIAU

**Cwis gwybodaeth gyffredinol**  
Pa fath o aderyn a gedwir yn Nhŵr Llundain?



a) Eryr



b) Pioden



c) Cigfran

**Beth yw 'Penny Black'?**



c) Beic



b) Stamp



a) Tacsu du

# Sesiwn 12: CWISIAU

## Canllawiau cwis cerddorol

### Lefel B

Llenwch y bylchau yn y caneuon enwog hyn a pharu'r canwr â'i gân. Efallai y byddai'n well gennych ddyfalu enw'r gân, neu drafod yr artistiaid.

### *Awgrymiadau...*

- Canwch y caneuon neu, os ydi'r record gennych, gwrandewch ar y gân i'ch helpu i gwblhau geiriau'r gân.
- Parwch yr artistiaid ag enwau eu caneuon neu meddylwch am ganeuon eraill a ryddhawyd ganddynt.
- Trafodwch y caneuon neu'r artistiaid ac unrhyw atgofion melys sydd gennych ohonynt.

Gallwch ysgrifennu eich atebion ar y daflen gweithgaredd, neu ar daflen arall, neu gallwch ganu neu drafod yr atebion. Fel gyda phob un o weithgareddau iCST, ceisiwch beidio â chanolbwyntio ar yr ateb 'cywir'. Os oes cwestiwn yn reit heriol i chi, neu os nad ydych yn gyfarwydd â'r gân, ewch ymlaen i'r cwestiwn nesaf. Mae'r atebion ar dudalennau 42 a 43.

# Sesiwn 12: CWISIAU

## Cwis cerddorol

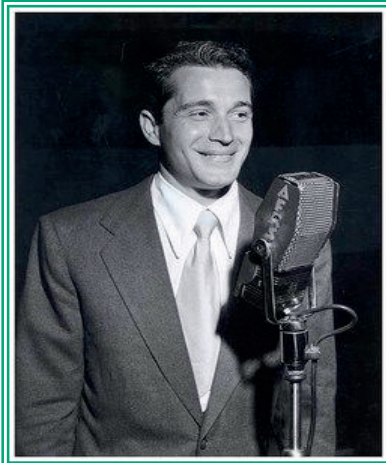

**Perry Como**

Don't sit under the ..... tree with anyone  
else but me, .....else but me,  
Don't ..... under the ..... tree with  
anyone else but me, 'Till I come .....home.



**Glenn Miller Band**

I have often walked down this .....before,  
But the .....always stayed beneath my  
feet before. All at once am I several .....  
high. Knowing I'm on the ..... where you  
.....



**Nat King Cole**

We'll meet again, don't know ....., don't  
know.....But I know we'll meet again  
some .....day. Keep ..... through,  
just like you always do, Till the blue .....  
drive the dark clouds far away.

# Sesiwn 12: CWISIAU

## Cwis cerddorol



**Vera Lynn**

Oh every time it ....., It rains .....  
from heaven, Don't you know each .....  
contains ..... from heaven.



**Roy Orbison**

I've got you under my ..... I've got you  
..... in the heart of me, So deep in my  
heart that you're really a ..... of me, I've  
got you ..... my .....



**Dean Martin**

She wrote upon it: Return to .....,  
address unknown. No such ....., no  
such zone. We had a quarrel, a lover's spat I write  
I'm sorry but my letter keeps.....



**Doris Day**

Pretty ....., walking down the street,  
Pretty ....., the kind I..... to meet,  
Pretty....., I don't believe you, you're not  
the ....., No one could look as .....as  
you.

# Sesiwn 12: CWISIAU

## Cwis cerddorol



**Bing Crosby**

Magic ....., When two hearts are carin',  
Magic ....., ..... we've been  
sharin' I'll never ..... the moment we  
kissed, The ..... of the hayride. The  
way that we hugged to try to keep warm, While  
takin' a sleigh .....



**Elvis Presley**

When I was just a ..... girl, I asked my  
....., What will I be? Will I be ....., Will  
I be rich? Here's what she said to me: Que  
..... Whatever will be, will be  
The ..... not ours, to see. Que sera,  
sera, What will be, ..... .....



**Frank Sinatra**

You're ..... 'til somebody ..... you,  
You're nobody 'til somebody ..... You  
may be king, you may possess the world and it's  
....., But gold won't bring you .....  
when you're growing old.



# ATEBION

## Sesiwn 11 Rhan 1 (tudalennau 29 a 30)

### Cwis hen gredoau:

#### Mae bwyta cyn nofio'n achosi cramp: ANGHYWIR

*Nid yw bwyta cyn nofio yn cynyddu'r risg o gramp. Ond, argymhellir eich bod yn aros i'r bwyd ddechrau treulio os ydych wedi bwyta pryd o fwyd oedd yn cynnwys cryn dipyn o fraster.*

#### Bydd eistedd yn rhy agos i'r teledu'n difetha'ch golwg:

*ANGHYWIR Ni fydd eistedd yn rhy agos i'r teledu yn achosi i'ch golwg ddirywio.*

#### Mae bwyta moron yn dda i'ch golwg: CYWIR

*Mae moron yn cynnwys beta-carotin a fitamin A, a allai helpu i rwystro'ch golwg rhag dirywio.*

#### Byddwch yn cael annwyd wrth fynd allan ar noson oer gyda gwallt gwlyb: ANGHYWIR

*Yr unig ffordd i gael y feirws annwyd ydi wrth fod mewn cysylltiad uniongyrchol â'r feirws ei hun..*

#### Mae siwgr yn achosi plant fod yn orfywiog: ANGHYWIR

*Awgryma ymchwil nad yw hyn yn wir! Mae'n bosib mai'r amgylchedd y mae plentyn yn byw ynddo yw'r factor sy'n pennu pa mor fywiog ydyw.*

#### Mae bwyta afal y diwrnod yn cadw'r doctor draw: CYWIR

*Mae bwydydd iach fel ffrwythau a llysiau'n rhoi hwb i'r system imiwn, a gallant helpu i amddiffyn unigolyn rhag canser.*

#### Nid yw mellt byth yn taro'r un lle ddwywaith: ANGHYWIR

*Gall mellt daro'r un lle nifer o weithiau. Mae'r Empire State Building yn cael ei daro 25 gwaith y flwyddyn ar gyfartaledd!*

#### Cael plentyn, colli dant: CYWIR

*Mae ymchwilwyr o'r New York University College of Dentistry wedi darganfod y gall beichiogrwydd gynyddu'r risg o ddatblygu clefyd yn y geg, a allai arwain at golli dannedd.*

# ATEBION

## Sesiwn 11 Part 1 (tudalennau 31-36)

### Cwis gwybodaeth gyffredinol:

- c) Blodau
- b) Eliffant
- b) Cerflun Rhyddid
- a) Coch
- a) Coronation Street
- a) Glendid
- c) Naw
- b) Tywysog Phillip
- c) Rhwyfo
- b) Ton anferth
- c) Cigfran
- b) Stamp

## Sesiwn 12 Rhan 2 (tudalennau 38-40)

### Cwis cerddorol

### Cysoni geiriau caneuon â'r artistiaid a llenwi'r bylchau:

Don't sit under the apple tree – Glenn Miller Band  
*Apple, anyone, sit, apple, marchin'*

On the street where you live – Nat King Cole  
*Street, pavement, stories, street, live*

We'll Meet Again – Vera Lynn  
*Where, when, sunny, smiling, skies*

Pennies from Heaven – Bing Crosby  
*Rains, pennies, cloud, pennies*

I've got you under my skin – Frank Sinatra  
*Skin, deep, part, under, skin*

Return to Sender – Elvis Presley  
*Sender, number, coming back*

# ATEBION

Pretty Woman – Roy Orbison

*Woman, woman, like, woman, truth, good*

Magic Moments – Perry Como

*Moments, moments, memories, forget, night, ride*

Que sera sera – Doris Day

*Little, mother, pretty, sera, sera, future's, will be*

You're nobody till somebody loves you – Dean Martin

*Nobody, loves, cares, gold, happiness*

# Rhan 2

## Llongyfarchiadau

rydych wedi cwblhau rhan 1!

Croeso i Ran 2.

Dyma'r themâu sy'n cael eu cynnwys yn y rhan hon:

Sesiwn 13 a 14: Seiniau.....45

Sesiwn 18: Categoriadau gwrthrychau.....50

Sesiwn 19: Trysorau'r cartref.....59

Sesiwn 21: Awgrymiadau defnyddiol.....65

Sesiynau 23 a 24 Cardiau meddwl.....69

Atebion Rhan 2 .....72

# Sesiwn 13: SEINIAU

## Canllawiau gweithgaredd effeithiau sain

### Lefel A

Mae'r gridiau ar y daflen gweithgaredd yn dangos amrywiaeth o seiniau. Defnyddiwch y grid i ysgogi trafodaeth am seiniau.

### *Pethau i feddwl amdanynt...*

- Pa seiniau sy'n ddymunol, neu'n annymunol?
- Ble byddwch yn disgwyl clywed y seiniau hyn?
- Allwch chi gategoreiddio'r seiniau (h.y. anifeiliaid, seiniau'r awyr agored)?
- Oes rhai o'r seiniau hyn yn dod ag atgofion i chi?

### Lefel B

Gwrandewch ar bob trac ar y CD Sound Effects a cheisiwch adnabod y seiniau rydych yn eu clywed. Mae gridiau'n cynnwys lluniau i'ch helpu ar dudalennau 46 a 47.

Gallwch dynnu llinell drwy'r llun, neu roi cownter neu ddarn arian arno pan rydych yn tybio eich bod wedi clywed y sain sy'n cyfateb iddo.

### Awgrymiadau



Efallai y bydd angen i chi wrando ar bob trac fwy nag unwaith er mwyn adnabod y seiniau.

Mae'r gweithgaredd hwn yn canolbwyntio ar ddehongli sain a dyfalu beth mae'r sain yn ei awgrymu yn hytrach nag ymateb yn gywir i bob ateb. Os hoffech wirio'r atebion ar ddiwedd y sesiwn, trowch at dudalen 72.

Ceisiwch gynnwys trafodaeth yn y gweithgaredd. Er enghraifft, gallech drafod pa mor ddymunol neu annymunol ydi'r seiniau, beth rydych yn ei gysylltu â'r seiniau a ble y byddech yn debygol o glywed y seiniau.

# Sesiwn 13: SEINIAU

## Gweithgaredd effeithiau sain



Babi bodlon



Ffôn yn canu

Trên yn  
chwibanu

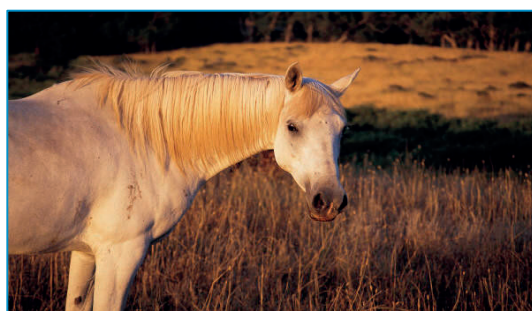

Ceffyl yn gweryru

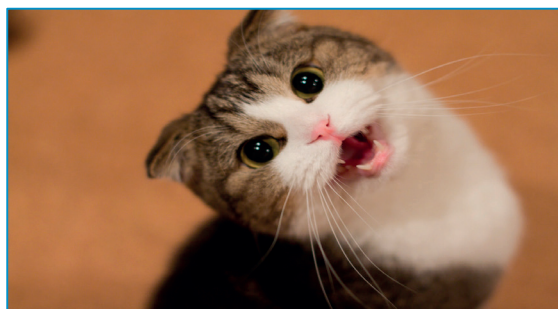

Cath yn mewian

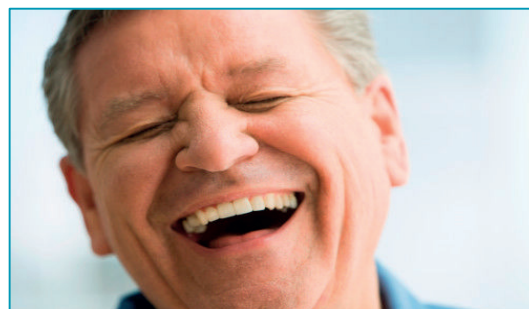

Chwerthin

Cloc cwcw



Gwydr yn torri

# Sesiwn 13: SEINIAU

## Gweithgaredd effeithiau sain

Peiriant  
pinball

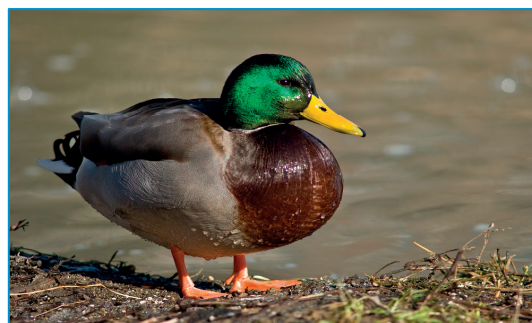

Hwyaid



Adar yn canu

Til arian



Chwyrnu

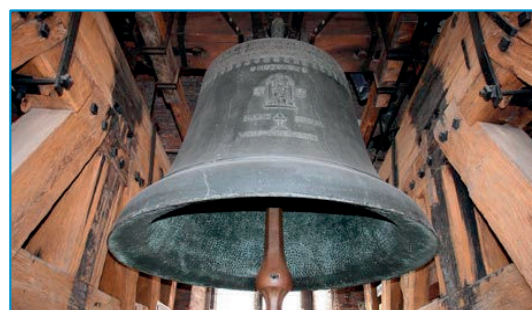

Cloch eglwys



Sws wlyb



Pryfed

# Sesiwn 14: SEINIAU

## Canllawiau gweithgaredd arddulliau cerddoriaeth

### Lefel B

Gwrandewch ar bob trac sydd ar y CD Styles of Music a cheisio paru'r arddulliau cerddoriaeth sydd arni â'r rhai sydd wedi eu nodi ar y daflen gweithgaredd (tudalen 49).

### Awgrymiadau

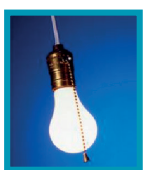

Efallai y bydd angen i chi chwarae pob trac fwy nag unwaith er mwyn adnabod yr arddulliau cerddoriaeth.

Mae'r gweithgaredd hwn yn canolbwyntio ar ddehongli sain a dyfalu beth mae'r sain yn ei awgrymu. Ond os hoffech wirio'ch atebion ar ddiwedd y sesiwn, trowch at dudalen 72.

Ceisiwch gynnwys trafodaeth yn y gweithgaredd. Er enghraifft, gallech drafod pa mor ddymunol neu annymunol ydi'r darnau cerddoriaeth, pam rydych yn credu eu bod yn perthyn i arddull cerddoriaeth benodol, neu pa fath o gerddoriaeth rydych yn hoffi gwranddo arno.



## Sesiwn 14: SEINIAU

**CLASUROL**

**MELANGAN**

**GWLAD**

**WALTS**

**Gweithgaredd  
arddulliau  
cerddoriaeth**

**BYD**

**ROC**

**SALSA**

**REGGAE**

**FFYNC**

**JAS**

## Canllawiau cardiau ‘un dyn bach ar ôl’

### Lefel A

Dewiswch wahanol luniau ac eitemau i'w trafod. Dewiswch gardiau fydd fwyaf diddorol i'ch perthynas, yn eich barn chi.

### *Pethau i feddwl amdanynt...*

- Tebygrwydd neu wahaniaeth rhwng yr eitemau.
- Allwch chi ddarganfod mwy nag un cyswllt rhwng yr eitemau?
- Pa eitemau sydd orau gennych?
- Oes rhai lluniau nad ydych yn eu hoffi?

### Lefel B

Trafodwch y lluniau a'r eitemau a cheisiwch ganfod pa un sy'n wahanol. Dewiswch rai o'r cardiau sy'n fwy heriol, e.e. rhifau, cysyniadau.

### Awgrymiadau



Mae cardiau ‘Gweledol’ ar dudalennau 51-54, cerdyn ‘Rhif’ ar dudalen 55, a chardiau ‘Cysyniad’ ar dudalennau 56-58.

Trafodwch y rhesymau dros eich atebion a nodwch faint o wahaniaethau, tebygrwydd a chysylltiadau a welwch rhwng yr eitemau ar y cardiau.

Mae nifer o atebion posib i'r gweithgaredd hwn. Ceir rhai o'r atebion hyn ar dudalen 73.

## Sesiwn 18: CATEGOREIDDIO GWRTHRYCHAU

Cardiau 'un dyn bach ar ôl'

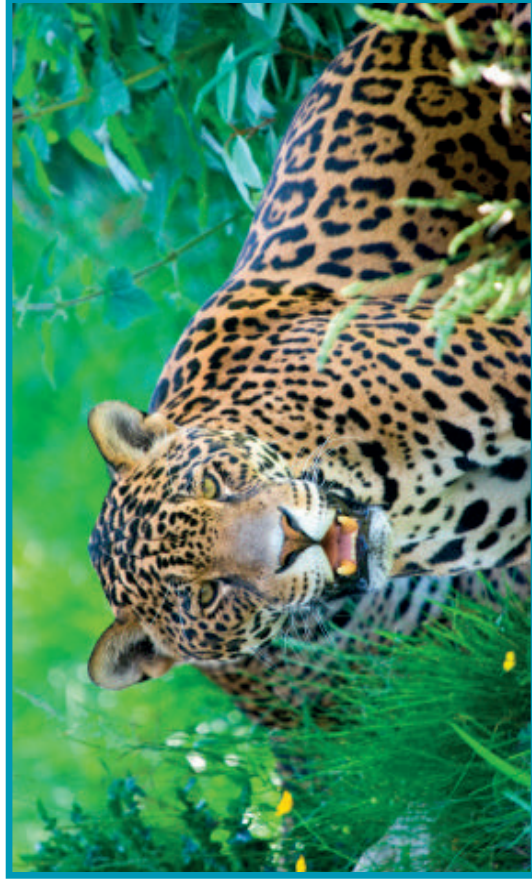

## Sesiwn 18: CATEGOREIDDIO GWRTHRYCHAU

Cardiau 'un dyn bach ar ôl'

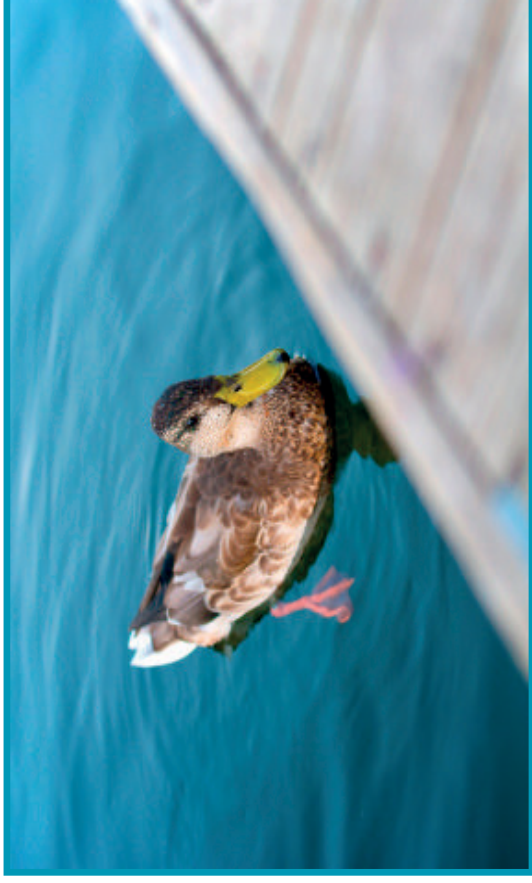

## Sesiwn 18: CATEGOREIDDIO GWRTHRYCHAU

Cardiau 'un dyn bach ar ôl'



# Sesiwn 18: CATEGOREIDDIO GWRTHRYCHAU

Cardiau 'un dyn bach ar ôl'

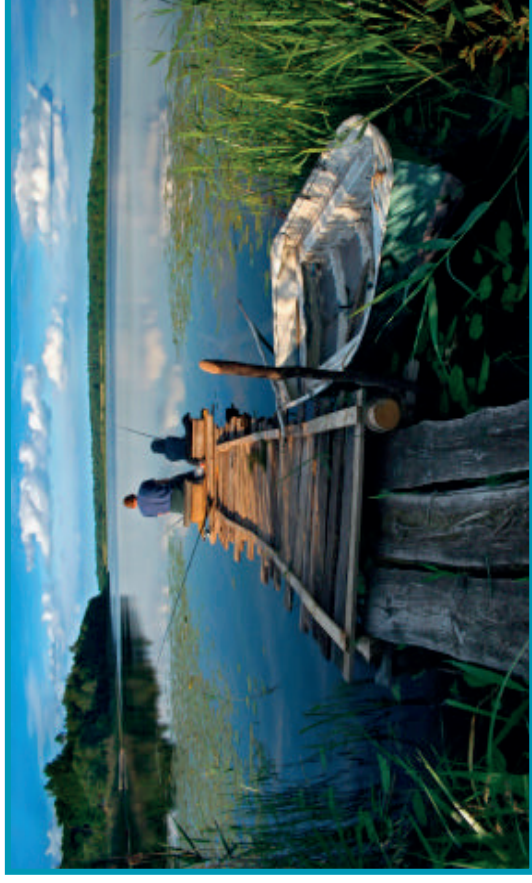

## Sesiwn 18: CATEGOREIDDIO GWRTHRYCHAU

Cardiau 'un dyn bach ar ôl'

5

15

11

225

## Sesiwn 18: CATEGOREIDDIO GWRTHRYCHAU

Cardiau 'un dyn bach ar ôl'

Monsŵn

Tornado

Corwynt

Teiffŵn



## Sesiwn 18: CATEGOREIDDIO GWRTHRYCHAU

Cardiau 'un dyn bach ar ôl'

Cariad

Trachwant

Anger

Hate

## Sesiwn 18: CATEGOREIDDIO GWRTHRYCHAU

Cardiau 'un dyn bach ar ôl'

Daisy

Daffodil

Dandelion

Crocus

# Sesiwn 19: TRYSORAU'R CARTREF

## Canllawiau gweithgaredd gwrthrychau hen a newydd y cartref

### Lefel A

Cymharwch a thrafodwch luniau'r gwrthrychau'r cartref ar dudalennau 61 a 63 (neu'r eitemau go iawn), gan ddefnyddio'r cwestiynau isod fel man cychwyn.

### *Pethau i feddwl amdanynt...*

- Beth yw'r gwrthrychau?
- Beth sy'n debyg ac yn wahanol o ran y gwrthrychau?
- Pa un sydd orau gennych?
- Ydych chi erioed wedi bod yn berchen ar eitemau fel hyn?
- Pa un sy'n debygol o fod y rhwyddaf i'w ddefnyddio?
- Pa un fyddai'r mwyaf costus?

### Lefel B

Gallwch dorri o amgylch y lluniau a'u cymysgu. Ceisiwch gydweddu lluniau'r gwrthrychau hen a newydd a chael trafodaeth amdanynt. Ceir enghreifftiau o bynciau trafod yn Lefel A uchod.

### Awgrym



Os byddai'n well gennych beidio torri o amgylch y lluniau, gallwch gyflwyno'r rhain mewn parau.



# Sesiwn 19: TRYSORAU'R CARTREF

Gweithgaredd trysorau hen a newydd y cartref





# Sesiwn 19: TRYSORAU'R CARTREF

Gweithgaredd trysorau hen a newydd y cartref







## Canllawiau gweithgaredd awgrymiadau defnyddiol y cartref

### Lefel A

Trafodwch broblemau'r cartref a sut i'w datrys. Ceir problemau cyffredin y cartref ar dudalen 66 ynghyd â sut i'w datrys ar dudalen 67, yn cyd-fynd o'r chwith i'r dde.

Dyma rai syniadau am bynciau trafod.

### *Pethau i feddwl amdanynt....*

- Ydych chi'n meddwl y byddai'r dulliau hyn o ddatrys problemau yn effeithiol?
- Pwy fyddai'n debygol o wynebu'r problemau hyn?
- Ydych chi erioed wedi cael profiad o rai o'r problemau hyn neu wedi rhoi tro ar rai o'r dulliau hyn o'u datrys?
- Ydych chi wedi ceisio datrys y problemau hyn gydag unrhyw ddulliau eich hun?
- Ydi'r ffordd mae pobl yn delio â phroblemau fel hyn wedi newid dros y blynyddoedd? Pam, neu pam ddim?

### Lefel B

Torrwch o amgylch y dulliau o ddatrys problemau a nodir, a'u cymysgu. Cydweddwch y rhain â'r problemau a defnyddiwch y cwestiynau sy'n Lefel A uchod fel man cychwyn i'ch trafodaeth. Trafodwch pam eich bod yn meddwl bod y problemau a'r dulliau o'i datrys yn cydfynd â'i gilydd.

### Awgrym

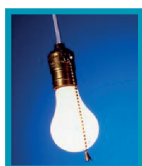

Ceir yr atebion i'r gweithgaredd hwn ar dudalennau 73 a 74, os hoffech eu gwirio ar ôl y sesiwn.

# Sesiwn 21: AWGRYMIADAU DEFNYDDIOL

## Awgrymiadau defnyddiol y cartref

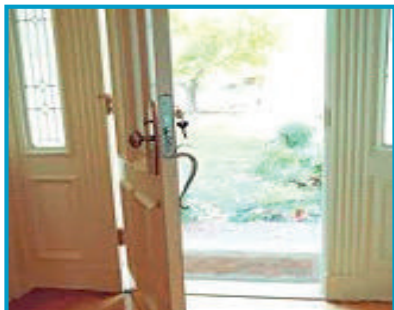

I arbed drws rhag gwichian ...



I arbed esgidiau lledr gloyw newydd rhag cracio...

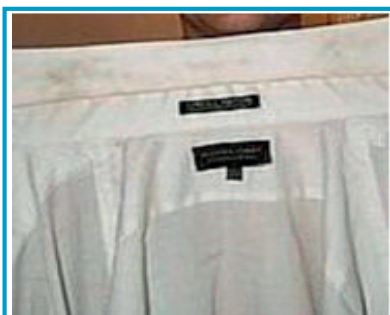

I gael gwared ar farciau budr oddi ar goler crys...



I ladd a chael gwared ar lau gwely...



I roi rhoi edau mewn nodwydd yn rhwyddach...

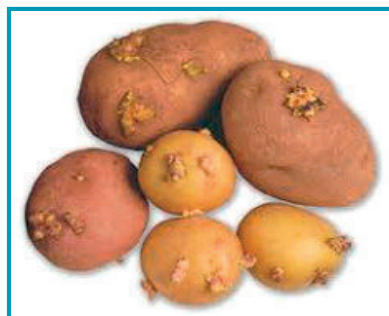

I arbed tatws rhag egino...



I wella cur pen...



I wella dolur gwddf...

# Sesiwn 21: AWGRYMIADAU DEFNYDDIOL

## Awgrymiadau defnyddiol y cartref

... chwistrellu olew  
coginio ar y colfachau

... rhwbio Vaseline  
arnynt.

... rhoi siampw arno.

... rhoi saim bacwm yn y  
gwely.

... rhoi hairspray ar yr  
edau. Ar ôl iddo sychu,  
bydd yr edau'n mynd  
trwy lygad y nodwydd yn  
rhwydd.

... rhoi afal yn y bag  
hefo'r tatws.

... torri leim yn ei hanner  
a'i rhwbio ar eich talcen.

... cymryd ychydig o fêl.



# Sesiynau 23 a 24: CARDIAU MEDDWL

## Canllawiau cardiau meddwl

### Lefel A a Lefel B

Dewiswch rai o'r cwestiynau sydd yn y gridiau a thrafod eich syniadau. Ceisiwch feddwl yn greadigol a chael hwyl yn archwilio'r syniadau.

Dylech adael digon o gwestiynau ar gyfer Sesiwn 24, sydd hefyd yn weithgaredd cardiau meddwl.

Os bydd gennych gwestiynau eich hun, mae croeso i chi gynnwys y rhain yn y gweithgaredd.

### Awgrym



Beth am daflu darn arian ar y grid ac ateb y cwestiwn y bydd yn glanio arno?

# Sesiynau 23 a 24: CARDIAU MEDDWL

## Cardiau meddwl

 <p>Pe bai'n glawio pob diwrnod am 2 flynedd, pa wahaniaeth fyddai hynny'n ei wneud i fywyd yn y DU?</p>	<p>Pe baech yn cael cynllunio'ch diwrnod perffaith, sut fath o ddiwrnod fyddai hwnnw, o'r dechrau i'r diwrnod?</p>	<p>Pe baech yn enill y loteri, sut byddech chi'n gwario'r arian?</p>  <p>Fyddai hynny'n newid eich bywyd?</p>
<p>Pe baech yn cynllunio pryd 3 chwrs, beth fyddai'r pryd?</p> 	<p>Pe baech yn gallu creu dyn/dynes delfrydol, pa rinweddau fyddech chi'n eu rhoi iddynt?</p> 	<p>Pa anifail fyddai'n eich cynrychioli chi orau a pham?</p>
 <p>Pe baech yn gallu hedfan, i ble fyddech chi'n hedfan a pham?</p>	<p>Pe baech yn gorfod prynu 3 anrheg i 3 o bobl, i bwy fyddech chi'n eu prynu, beth fyddech chi'n eu prynu a pham?</p> 	 <p>Pe baech yn cael 3 dymuniad, beth fyddent?</p>

# ATEBION

## Cardiau meddwl

<p>Dychmygwch eich bod yn cael parti ac yn cael dewis gwesteion, o'r gorffennol neu'r presennol.</p> <p>Pwy fydddech chi'n eu gwahodd? Beth fyddai ganddynt yn gyffredin? Am beth fyddent yn siarad?</p>	<p>Pe baech yn cael bod yn fedrus yn un o'r meysydd canlynol, pa faes fyddai orau gennych a sut bydddech chi'n defnyddio'ch crefft?</p> <p>Peintio      Cerdd Dyfeisio    Ysgrifennu</p>	<p>Dychmygwch eich bod yn cynllunio priodas. Rhestrwch bopeth y bydddech angen eu gwneud.</p> 
<p>Pa rinweddau sy'n perthyn i ffrind da?</p> 	<p>Pe baech yn Brif Weinidog am y diwrnod, pa newidiadau fydddech chi'n eu gwneud a pham?</p> 	<p>Pe baech yn cael byw yn unrhyw wlad yn y byd, ble fydddech chi'n ei ddewis?</p> <p>Mewn sut fath o dŷ y bydddech chi'n byw?</p>
<p>Mae'n rhaid i ni werthfawrogi ein hatgofion, ond mae'n rhaid i ni hefyd gael breuddwyd.” - Arthur Fleming</p> <p>Meddylwch am freuddwyd neu nod i chi eich hun. Gall fod ar gyfer y tymor hir neu'r tymor byr.</p>	<p>Beth os na fyddai gennym geir?</p> 	<p>Mae arogleuon yn gallu sbarduno atgofion</p> <p>Allwch chi feddwl am unrhyw arogleuon sy'n eich atgoffa chi o hoff le neu berson, neu atgof hapus?</p> <p>Oes unrhyw arogleuon sy'n arbennig o bleserus i chi?</p>

## Sesiwn 13 Rhan 1 (tudalennau 46-47)

**Gweithgaredd effeithiau sain**  
**Yn ôl rhif trac:**

1. Chwyrnu
2. Adar yn canu
3. Gwydr yn torri
4. Babi bodlon
5. Cath yn mewian
6. Cloch eglwys
7. Cloc cwcw
8. Hwyaidd
9. Pryfed
10. Ceffyl yn gweryru
11. Sws wlyb
12. Chwerthin
13. Ffôn yn canu
14. Peiriant Pinball
15. Til arian
16. Trên yn chwibanu

## Sesiwn 14 Rhan 2 (tudalen 49)

**Gweithgaredd arddulliau**  
**cerddoriaeth**

***Yn ôl rhif trac:***

1. Melangan
2. Clasuroi
3. Byd
4. Ffync
5. Jas
6. Reggae
7. Roc
8. Salsa
9. Gwlad
10. Waltz



## Sesiwn 18 Rhan 2 (tudalennau 51-58) Cardiau 'un dyn bach ar ôl

**Cerdyn gweledol 1:** Y llwynog yw'r un sy'n wahanol oherwydd bod pob un arall o aelod o deulu'r gath.

**Cerdyn gweledol 2:** Y darnau arian sy'n wahanol oherwydd nad ydynt yn arnofio.

**Cerdyn gweledol 3:** Piano yw'r un sy'n wahanol oherwydd bod y gweddill yn offerynnau llinynnol.

**Cerdyn gweledol 4:** Y tirlun sydd ar y dde yn y gwaelod sy'n wahanol oherwydd nad oes dŵr yn y llun.

**Cerdyn rhif 1:** 11 yw'r rhif sy'n wahanol oherwydd nad yw'n cynnwys y rhifolyn '5'

**Cerdyn cysyniad 1:** Monsŵn yw'r un sy'n wahanol oherwydd mai glaw yn unig ydyw, a'r gweddill yn wyntoedd

**Cerdyn cysyniad 2:** Cariad yw'r un sy'n wahanol oherwydd mai emosiwn cadarnhaol ydyw, a'r gweddill yn emosiynau negyddol

**Cerdyn cysyniad 3:** Dant y llew yw'r un sy'n wahanol oherwydd mai 'd' yw ei lythyren gyntaf, a 'c' yw llythyren gyntaf pob un arall

## Sesiwn 21 Rhan 1 (tudalennau 66-67) Gweithgaredd awgrymiadau defnyddiol y cartref

I arbed drws rhag gwichian  
... **chwistrellu olew coginio ar y colfachau**

I gael gwared ar farciau budr oddi ar goler crys... ... **rhwbio siampŵ arno.**

I edafu gwneud nodwydd yn haws  
..... **rhoi hairspray ar yr edau. Ar ôl iddo sychu bydd yr edau'n mynd trwy lygad y nodwydd yn rhwydd**

I wella cur pen...  
... **torri leim yn ei hanner a'i rhwbio ar y talcen.**

# ATEBION

I arbed esgidiau lledr gloyw newydd rhag cracio  
... .. **rhwbio Vaseline arnynt.**

I ladd a chael gwarded ar lau gwely  
..... **rhowch saim cig mocha r yr ardal.**

I arbed tatws rhag egino...  
... **rhoi afal yn y bag hefo'r tatws.**

I wella dolur gwddf ...  
.....**cymryd ychydig o fêl**

# Rhan 3

## Llongyfarchiadau

Rydych wedi cwblhau rhan 2!

Croeso i ran 3.

Dyma'r pynciau sy'n cael eu cynnwys yn y rhan hon:

Sesiynau 25 a 26: Clipiau gweledol .....76

Sesiynau 27 a 28: Trafod celf .....86

Sesiynau 29 a 30: Wynebau a golygfeydd .....94

Sesiynau 31 a 32 : Gemau geiriau ..... 103

Sesiynau 33 a 34: Sloganau ..... 108

Sesiynau 35 a 36: Geiriau cysylltiedig ..... 115

Atebion rhan 3..... 120

# Sesiwn 25: CLIPIAU GWELEDOL

## Canllawiau gweithgaredd hysbysebion hen a newydd

### Lefel A

Trafodwch yr hysbysebion hen a newydd. Ystyriwch y pwyntiau canlynol fel rhan o'ch trafodaeth:

#### *Pethau i feddlw amdanynt...*

- Pa fath o nwydd sy'n cael ei hysbysebu?
- Pa hysbyseb sydd orau gennych ar gyfer pob nwydd a pham?
- Pa rannau o'r hysbysebion sy'n rhagori?
- Ydych chi o'r farn y byddai'r hysbysebion hyn yn eich perswadio i brynu'r nwydd?
- Beth yw nodweddion gorau a gwaethaf yr hysbysebion?
- Ydych chi o'r farn fod hysbysebu wedi newid dros y blynyddoedd? Os felly, ym mha ffordd?

### Lefel B

Defnyddiwch yr awgrymiadau canlynol i drafod yr hysbysebion, neu defnyddiwch y rhai sydd yn Lefel A uchod.

#### *Pethau i feddlw amdanynt...*

- Beth yw'r neges y tu ôl i bob hysbyseb?
- Pa hysbyseb, yn eich barn chi, sydd fwyaf effeithiol ar gyfer pob nwydd a pham?
- Fyddai unrhyw un o'r hysbysebion hyn yn dylanwadu ar eich barn am y nwyddau?

### Awgrymiadau



Mae'r gweithgaredd hwn yn ymwneud â chymharu, canfod gwahaniaethau a dehongli themâu a syniadau.

## Sesiwn 25: CLIPIAU GWELEDOL

Gweithgaredd hysbysebion hen a newydd

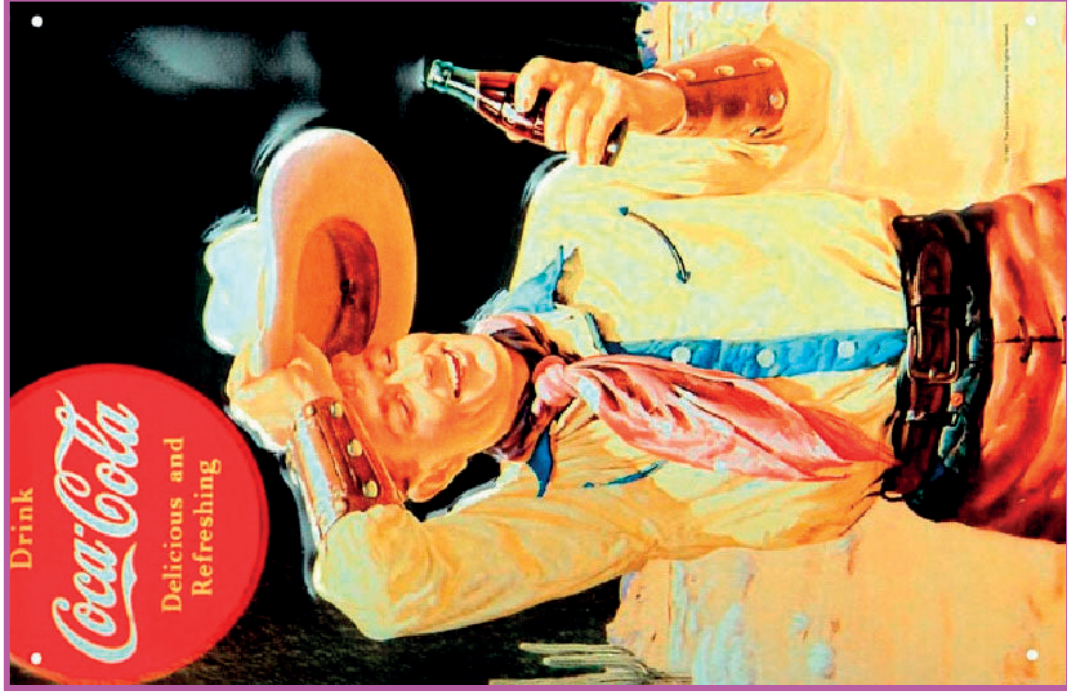

## Sesiwn 25: CLIPIAU GWELEDOL



Gweithgaredd hysbysebion hen a newydd



## Sesiwn 25: CLIPIAU GWELEDOL

**Soldiering on**



SO VERY  
**BRITISH**  
FRESH LUM EGGOS. THE PROUD OF BRITAIN.  
Quality  
Eggs

[www.linereggs.co.uk](http://www.linereggs.co.uk)

**Gweithgaredd hysbysebion hen a  
newydd**



# Sesiwn 25: CLIPIAU GWELEDOL

your way through Summer  
 being crisp and cool —  
 a bowl of Krispies  
 your daily rule.



**Why, CRISPNESS!**

the  
 lasting kind

“Get away from it all!” That’s the ticket! And while you’re at it, get away from those ho-hum, humdrum, breakfasts. Delicious Kellogg’s Rice Krispies can give you real vacation-time zest every morning.

What a picture! Start with a generous heaping of melon-flavored, golden bubbles — High Five! — on your favorite fruit. Splash in frothy milk or cream. Then listen as Rice Krispies proclaim their crispness—snap! crackle! pop! What’s more, you’ll find they hold that famous crispness to the final mouth-watering spoonful!

Yes, here is extra goodness! It’s the result of a unique Kellogg flavor recipe, oven-popping, and gentle toasting. Get the Rice Krispies habit: Enjoy them often at home or on the go. They’re popping home, restaurants, camps and trains. Kellogg’s Rice Krispies in individual packages.

*“Rice Krispies” is a trade mark (Reg. U.S. Pat. Off.) of Kellogg Co. for its delicious brand of non-popped rice.*



COOKS WITH FRESH  
 SOLEN, COOKED ORE  
 CANNED FRUITS

**Kellogg's RICE KRISPIES**

MADE IN GREAT BRITAIN  
 HELDERS OF THE TRADE MARKS: KRISPIES, CRACKLES, POP! AND RICE KRISPIES



TURN YOUR  
**HMMMM**

INTO AN  
**MMMMMMMM**

**Squares**

Kellogg's Rice Krispies  
**Squares**  
 RED  
 APPLE

MMMMMMMM to Mmmmm



## Sesiwn 25: CLIPIAU GWELEDOL



# Canllawiau gweithgaredd hysbysebion dadleuol

## Lefel A

Trafodwch yr hysbysebion a defnyddiwch y cwestiynau canlynol i annog trafodaeth, neu lluniwch eich cwestiynau eich hun.

### *Pethau i feddwl amdanynt...*

- Yn eich barn chi, beth sy'n cael ei hysbysebu, a beth yw eich barn am yr hysbyseb?
- Ydych chi'n meddwl y byddai'r syniadau yn yr hysbyseb yn digio pobl?
- Pa rai o'r hysbysebion ydych chi'n eu hystyried yn rhai modern a pha rai sydd o'r gorffennol?
- A ddylid gwahardd rhai o'r hysbysebion hyn?

## Lefel B

Defnyddiwch y cwestiynau canlynol i drafod yr hysbysebion neu defnyddiwch y rhai yn Lefel A uchod.

### *Pethau i feddwl amdanynt...*

- Beth yw'r neges y tu ôl i bob neges ac ydi'r hysbyseb yn effeithiol?
- Beth ydi'ch barn chi am ddefnyddio syniadau neu luniau dadleuol / ysgytiol wrth hysbysebu?
- Beth sy'n gwneud hysbyseb yn hysbyseb dda?

## Awgrymiadau



Efallai yr hoffech drafod rhai o'r materion a ddaeth i'r amlwg yn yr hysbysebion ac ystyried a ddylent gael eu hysbysebu. Efallai yr hoffech ychwanegu at yr hysbysebion gyda hysbysebion mewn cylchgronau, papurau newydd, y rhynggrwyd/teledu.

# Sesiwn 26: CLIPIAU GWELEDOL

## Gweithgaredd hysbysebion dadleuol



# Sesiwn 26: CLIPIAU GWELEDOL

# WIVES.

Look this ad over carefully. Circle the items you want for Christmas. Show it to your husband. If he does not go to the store immediately, cry a little. Not a lot. Just a little. He'll go, he'll go.

CIRCLE ALL THE QUALITY DORMEYER APPLIANCES YOU WANT!

HAND MIXERS  
 WAFFLE GRILL  
 COFFEE MAKERS  
 AUTOMATIC TOASTERS  
 HAND-HEAT COFFEE  
 GRIDDLE  
 COMBINATION  
 PRESS COFFERS  
 TOASTERS  
 SQUEEZERS

**Husbands:**  
 Look this ad over carefully. Pick out what you, wife wants. Go buy it. Before she starts to cry.

**Dormeyer**  
Dept. B, 360 North La Salle Street, Chicago, Ill.

For a better start in life  
 start **COLA** earlier!

**HOW SOON IS TOO SOON?**  
 Not soon enough. Laboratory tests over the last few years have proven that babies who start drinking soda during that early formative period have a much higher chance of gaining acceptance and "fitting in" during those awkward pre-teens and teens years. So, do yourself a favor. Do your child a favor. Start them on a strict regimen of sodas and other sugary carbonated beverages right now, for a lifetime of guaranteed happiness.

**The Soda Pop Board of America**  
 1515 W. Hart Ave. - Chicago - ILL.

- Promotes Active Lifestyle!
- Boosts Personality!
- Gives baby essential sugar!

# Sesiwn 26: CLIPIAU GWELEDOL

**Blow her face and she'll follow you anywhere.**

Get her with Mattel's Tipalet. It's the greatest! Just blow her face and she'll follow you anywhere. It's the greatest! It's the greatest! It's the greatest!

**Tipalet:**

© 1997 Mattel, Inc.

**Mattel's new M-16 Marauder™**  
If you think this gun looks great, wait'll you hear it!

**BRAAP  
BRRRA-AA-AP  
BRAP  
BRAP**

WOW! Here's the most authentic-looking and sounding rifle you've ever seen! Just pull back the cocking lever and this amazing gun is ready to fire. Brap! You can squeeze off single shots. Br-a-a-a-p! Or short bursts.

And listen to this! Keep cocking the fantastic M-16 Marauder and you can cut loose with a solid blast almost a whole minute long! Over 50 rounds! And all with the loud, realistic sound of the actual M-16 rifle!

And another neat thing about Mattel's new M-16 — it doesn't need any caps! No batteries either! You never reload! So get on target. Get Mattel's new M-16 rifle. It's the greatest!

**See and hear Mattel's M-16 Marauder at your nearest toy store today.**

© 1997 Mattel, Inc.

# Sesiwn 27: TRAFOD CELF

## Canllawiau gweithgaredd peintio

### Lefel A

Trafodwch eich meddyliau am y lluniau, gan ddefnyddio'r cwestiynau canlynol fel arweiniad:

#### *Pethau i feddwl amdanynt...*

- Pa luniau ydych yn eu hoffi?
- Hoffech chi weld rhai ohonynt ar eich wal?
- Sut mae'r lluniau'n gwneud i chi deimlo?
- Oes rhai o'r lluniau'n debyg i'w gilydd?

### Lefel B

Trafodwch y lluniau gan ddefnyddio'r awgrymiadau canlynol neu'r rhai sydd yn Lefel A uchod.

#### *Pethau i feddwl amdanynt...*

- Allwch chi adnabod unrhyw arddulliau celf penodol ?
- Ydych chi'n meddwl bod yr arlunwyr a beintiodd y lluniau hyn yn dalentog?
- Ydych chi'n meddwl bod neges y tu ôl i'r llun?

### Awgrym



Mae croeso i chi ychwanegu eich lluniau eich hun at y lluniau yn y llyfr gwaith.

## Sesiwn 27: TRAFOD CELF

### Gweithgaredd trafod celf

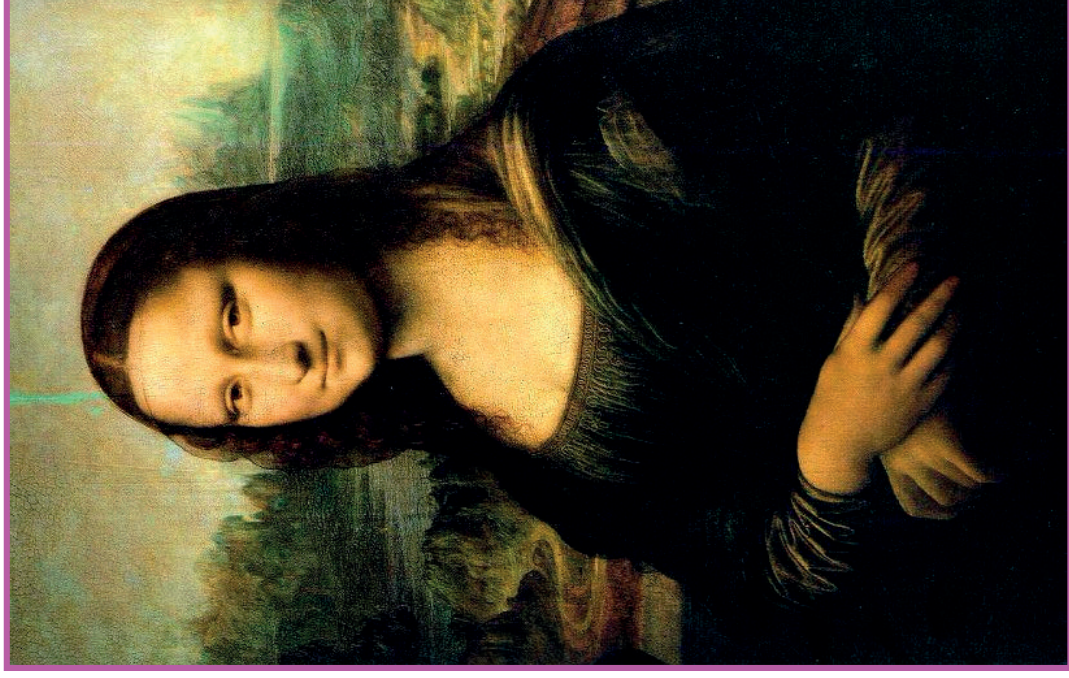

# Sesiwn 27: TRAFOD CELF

## Gweithgaredd trafod celf

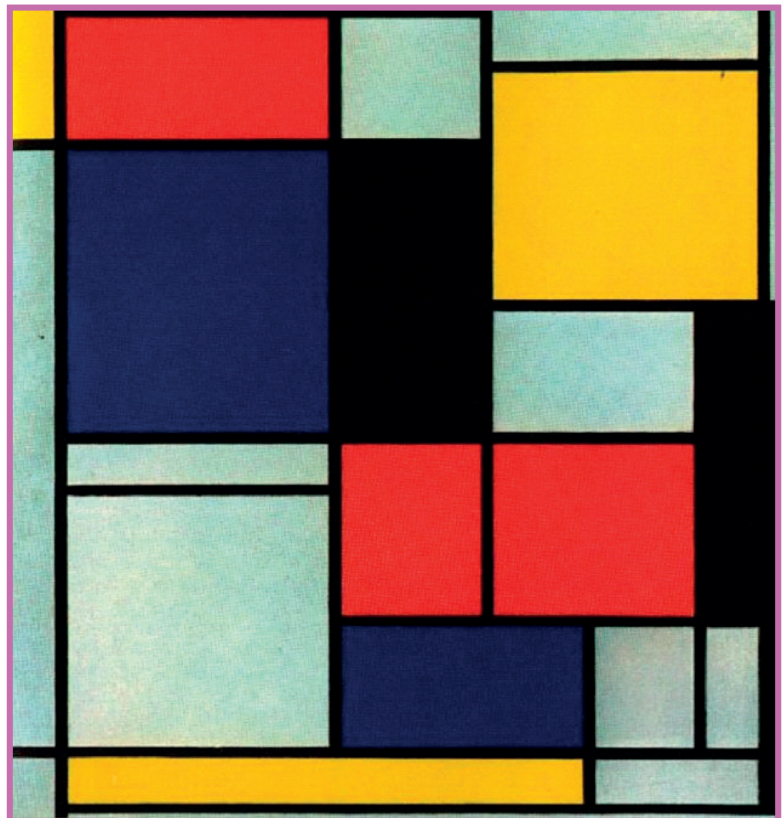



## Sesiwn 27: TRAFOD CELF

### Gweithgaredd trafod celf



## Sesiwn 28: TRAFOD CELF

# Canllawiau gweithgaredd gwahanol ffurfiau ar gelf

### Lefel A

Trafodwch y gwahanol ffurfiau ar gelf, gan ddefnyddio'r pynciau isod fel man cychwyn.

#### *Pethau i feddl amdanynt...*

- Beth yw celf?
- Ydych chi'n ystyried bod yr holl enghreifftiau ar y daflegweithgaredd yn ddarnau celf?
- Yn eich barn chi, pa ddarnau sydd fwyaf o werth a'r lleiaf o werth?
- Pa ddarnau ydych chi'n eu hoffi a pham?
- Oes lluniau nad ydych chi'n eu hoffi? Pam?
- Fyddech chi'n disgwyl gweld rhai o'r darnau hyn mewn amgueddfa neu oriel?

### Lefel B

Trafodwch y gwahanol ffurfiau ar gelf, gan ddefnyddio'r awgrymiadau canlynol neu'r rhai sydd yn Lefel A uchod.

#### *Pethau i feddl amdanynt...*

- Ydych chi'n meddwl bod neges y tu ôl i rai o'r darnau hyn?
- Ydych chi'n meddwl bod yr arlunydd a greodd y darn yn dalentog?
- Pa bryd y crëwyd y darnau hyn, yn eich barn chi?

## Sesiwn 28: TRAFOD CELF

Gweithgaredd gwahanol ffurfiau ar gelf

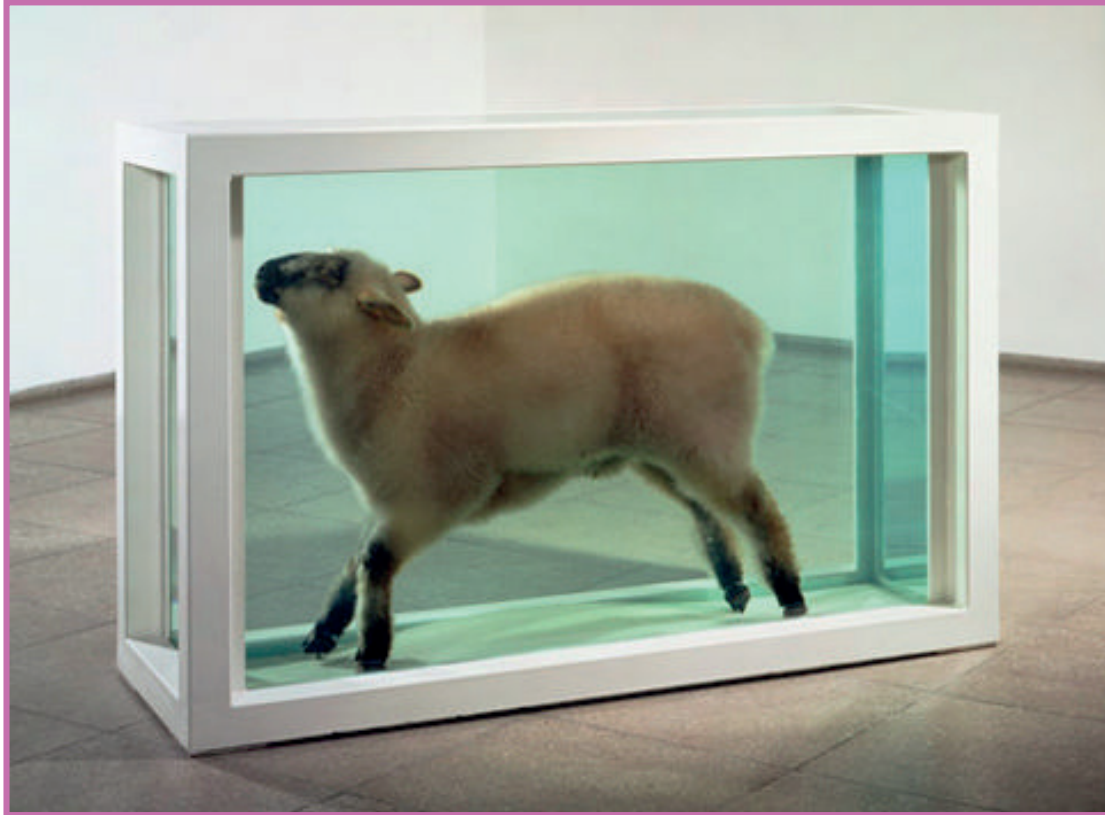

## Sesiwn 28: TRAFOD CELF

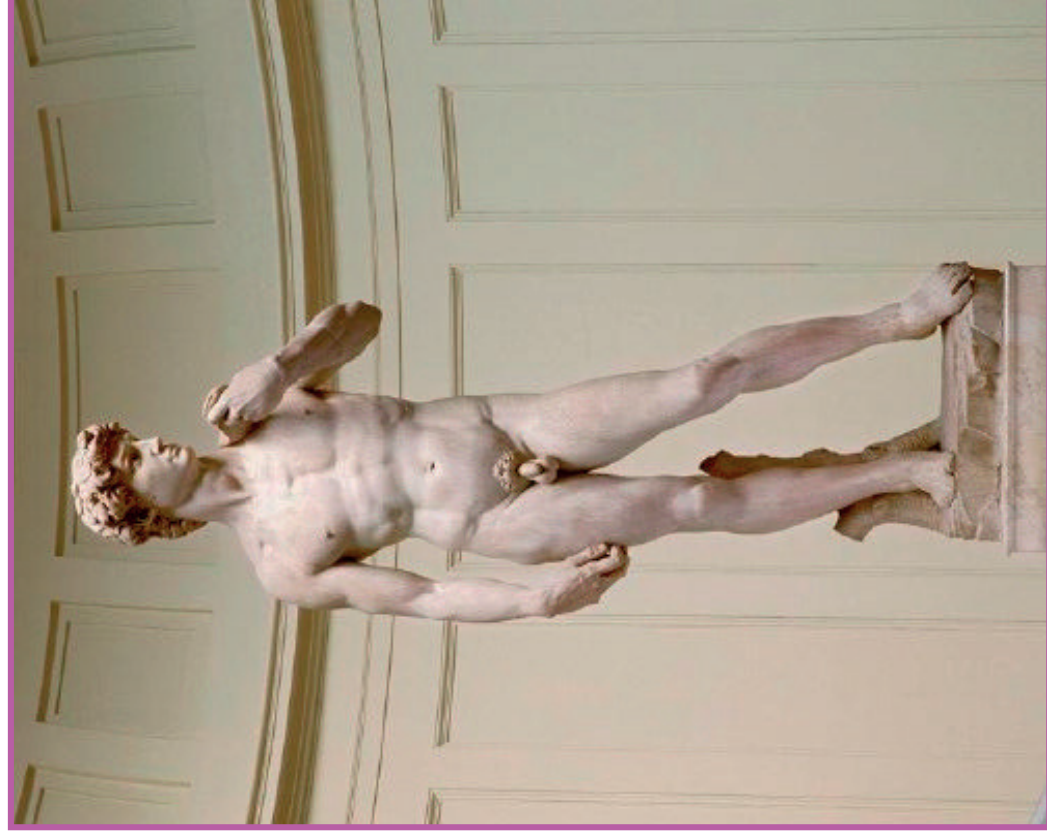

Gweithgaredd gwahanol ffurfiau ar gelf



## Sesiwn 28: TRAFOD CELF

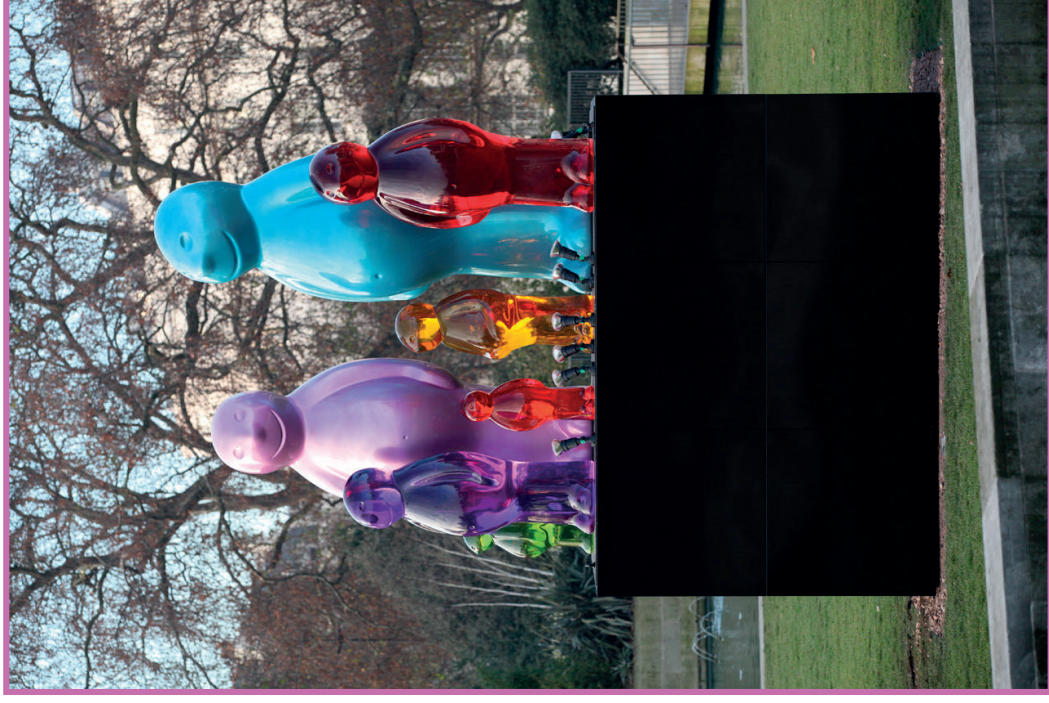

## Canllawiau gweithgaredd wyneb

### Lefel A a Lefel B

Trafodwch y wyneb sydd y lluniau, gan ddefnyddio'r pwyntiau canlynol fel arweiniad:

### *Pethau i feddl amdanynt...*

- Pa un sy'n edrych yn wahanol a pham?
- Ydi'r wynebau'n gysylltiedig mewn unrhyw ffordd?
- Beth allwch chi ei ddweud am berson wrth edrych ar ei wyneb yn unig?
- Pa fath o swydd mae pob person yn ei wneud, yn eich barn chi?
- Pa fath o gymeriad sydd gan bob person, yn eich barn chi (h.y. cyfeillgar, allblyg ayyb.)?
- Beth yw nodweddiad goraf/gwaethaf pob wyneb?
- Oes rhai o'r wynebau'n rhagori i chi? Pam?
- Pe baech yn dewis un person fel ffrind, pa un fyddai hwnnw/honno a pham?
- Pwy yw'r mwyaf deniadol a'r lleiaf deniadol?
- Sut mae'r bobl hyn yn teimlo, yn eich barn chi?

### Awgrymiadau



Mae'r gweithgaredd hwn yn canolbwyntio ar farn a chysylltiadau. Gallwch gynnwys rhai o'ch lluniau eich hun o wyneb o gylchgronau neu ffotograffau.

## Sesiwn 29: WYNEBAU / GOLYGFYDD

### Gweithgaredd wyneb

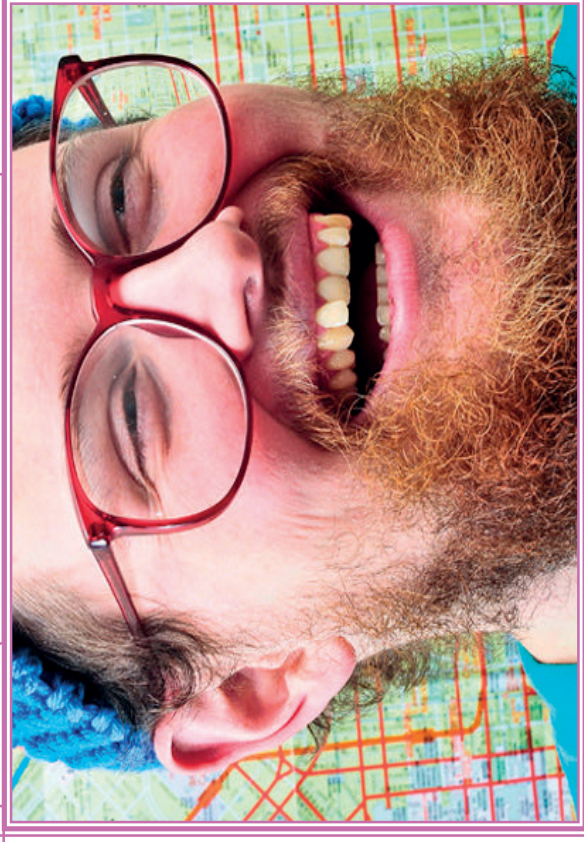
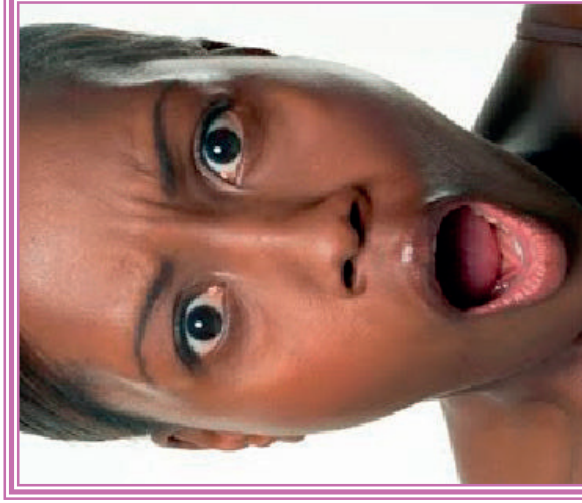

# Sesiwn 29: WYNEBAU / GOLYGFYDD

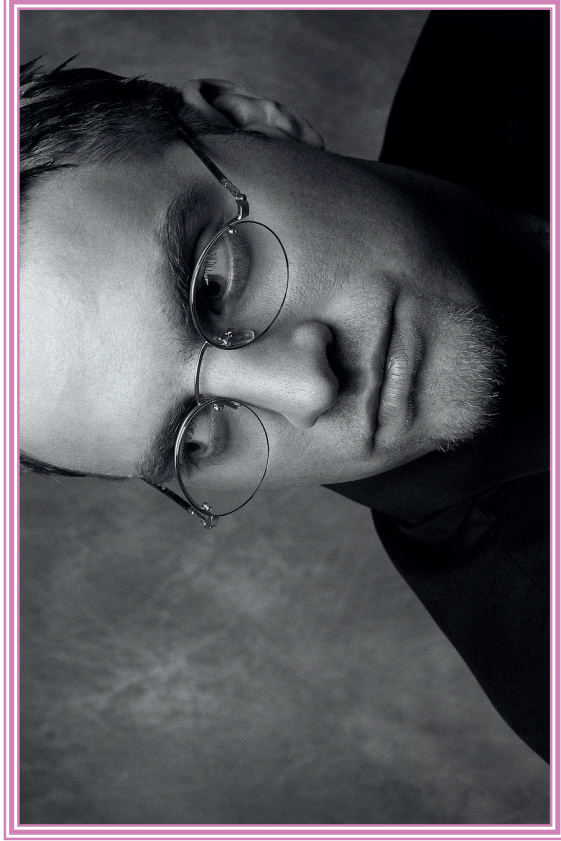
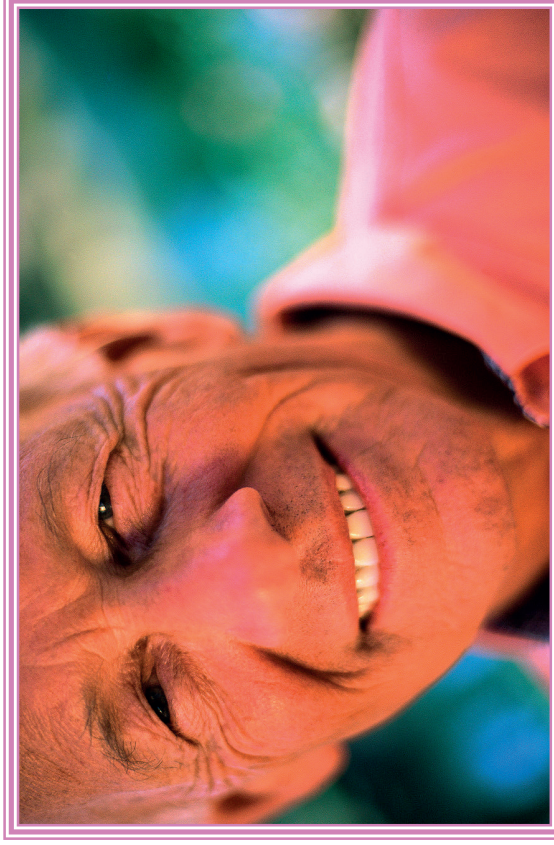
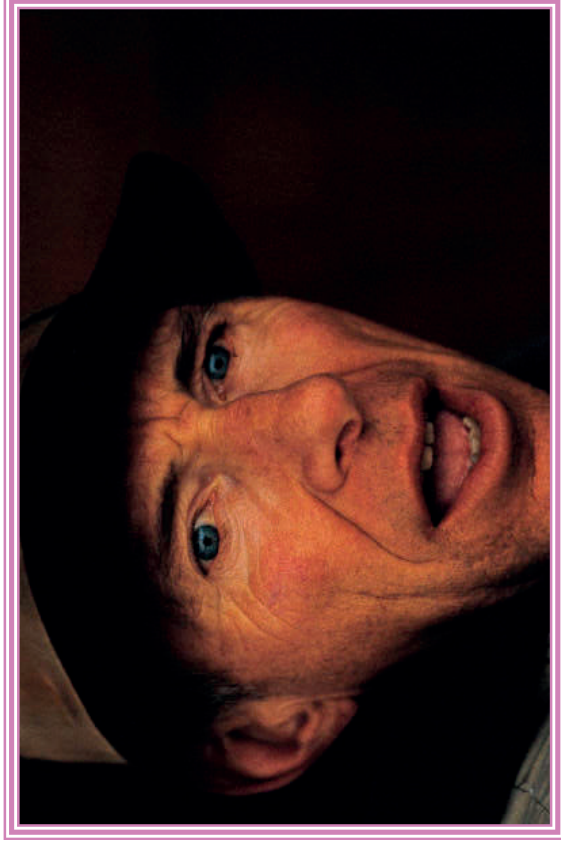



## Sesiwn 29: WYNEBAU / GOLYGFYDD



## Canllawiau gweithgaredd golygfeydd

### Lefel A a Lefel B

Trafodwch y golygfeydd sydd yn y lluniau, gan ddefnyddio'r pwyntiau canlynol fel arweiniad:

### *Pethau i feddwl amdanynt...*

- Tebygrwydd a gwahaniaethau rhwng y golygfeydd
- Pa olygfa sydd orau gennyh a pham? Pa olygfa ydych chi'n ei hoffi leiaf?
- Ydych chi erioed wedi ymweld â lleoedd fel y rhain?
- Fyddech chi'n hoffi ymweld â rhai o'r lleoedd hyn?
- Pa fath o bobl fyddai'n debygol o fyw, gweithio neu ymweld â lleoedd fel y rhain?
- Sut fydddech chi'n disgwyl treulio'ch amser pe baech yn ymweld â'r lle yn y darlun? Fyddech chi angen mynd â rhywbeth penodol gyda chi?

### Awgrymiadau



Gallech ychwanegu lluniau o gylchgronau at y gweithgaredd hwn, neu ffotograffau o'ch eiddo eich hun (h.y. gwyliau teuluol etc.).

# Sesiwn 30: WYNEBAU / GOLYGFYDD



# Sesiwn 30: WYNEBAU / GOLYGFYDD



## Sesiwn 30: WYNEBAU / GOLYGFYDD



## Sesiwn 30: WYNEBAU / GOLYGFYDD



# Sesiwn 31: GEMAU GEIRIAU

## Canllawiau gêm geiriau diarhebion a gêm grid llythrennau cymysg

### Lefel A

#### Gêm geiriau diarhebion

Cwblhewch y diarhebion cyfarwydd. Trafodwch y diarhebion wrth i chi eu cwblhau. Mae'r atebion ar dudalen 120. Dyma rai awgrymiadau i helpu'ch trafodaeth:

#### *Awgrymiadau...*

- Trafodwch ystyr y diarhebion
- Ydych chi'n meddwl bod rhywfaint o wirionedd yn perthyn i ddiaarbion?
- Ydych chi erioed wedi bod mewn sefyllfa pryd roedd rhai o'r diarhebion hyn yn berthnasol i chi?

### Lefel B

#### Gêm grid llythrennau cymysg

Chwiliwch am gymaint â phosib o eiriau ymysg y cymysgedd llythrennau yn y grid a'u rhestru.

Rhaid i'r geiriau gynnwys llythrennau sydd drws nesaf i'w gilydd a dylent fod yn y drefn gywir i sillafu gair. Gall hyn fod yn llorweddol, fertigol neu groeslinol, i'r chwith, i'r dde neu at i fyny neu i lawr.

#### Awgrymiadau



Beth am ddefnyddio amser ydych chi i wneud y gêm yn fwy heriol?

# Sesiwn 31: GEMAU GEIRIAU

## Gêm geiriau diarhebion

Gwyn y gwêl y frân ei

Y cyntaf i'r felin gaiff

Gwell hwyr na

Mae meistr ar Mistar

Adar o'r unlliw a hedant i'r

Taw piau

Gormod o bwdin dagith

Eira mân, eira

Gorau arf, arf

Pawb at y peth y

Diwedd y gân yw'r

Amser a

Rhaid cropian cyn

Haws dweud na

I'r pant y rhed y

Tri chynnig i

Un wennol ni wna

Nid aur yw popeth

Henaint ni ddaw

Teg edrych tuag



# Sesiwn 31: GEMAU GEIRIAU– Gridiau llythrennau cymysg

A	F	O	P	N
T	O	L	B	A
G	E	T	R	S
M	H	A	U	E
I	T	P	C	E

F	I	M	A	N
N	D	E	R	B
I	G	N	O	W
P	K	L	P	E
A	T	I	Z	A

Qu	A	D	R	U
P	R	E	B	M
U	T	A	O	C
L	I	N	S	S
L	K	W	O	T

S	O	V	B	S
C	O	D	I	M
H	L	E	T	A
I	D	R	W	H
A	M	E	U	C

# Sesiwn 32: GEMAU GEIRIAU

## Canllawiau chwilair

### Lefel B

Mae 14 o eiriau 'gyrfa' wedi eu cuddio yn y grid. Nod y gweithgaredd yw darganfod cymaint â phosib o'r geiriau.

Mae'r holl eiriau sydd angen eu darganfod wedi eu nodi o dan y grid.

### Awgrymiadau



Gall y geiriau fod ar draws, at i fyny, at i lawr, yn groeslinol neu tuag yn ôl yn y grid. Nid oes angen i chi ddod o hyd i bob gair. Er gwybodaeth, ar ôl y sesiwn, mae'r atebion ar dudalen 121.

## Sesiwn 32: GEMAU GEIRIAU

### Gweithgaredd chwilair

Z	M	A	N	A	G	E	R	S	U
E	B	A	K	E	R	O	H	E	T
N	T	D	O	C	T	O	R	C	S
G	E	U	S	C	O	P	E	R	I
I	S	T	A	V	E	T	H	E	R
N	R	S	U	P	I	I	C	T	O
E	U	I	I	H	B	C	A	A	L
E	N	T	C	W	H	I	E	R	F
R	C	R	G	E	L	A	T	Y	I
A	A	A	F	L	O	N	J	H	Q

#### ***Geiriau sydd yn y grid:***

<i>Actor</i>	<i>Meddyg</i>	<i>Pensaer</i>
<i>Artist</i>	<i>Milfeddyg</i>	<i>Pobydd</i>
<i>Athro</i>	<i>Nyrs</i>	<i>Rheolwr</i>
<i>Cogydd</i>	<i>Optegydd</i>	<i>Ysgrifennydd</i>
<i>Garddwr</i>	<i>Peiriannydd</i>	

# Sesiwn 33: SLOGANAU

## Canllawiau gweithgaredd sloganau nwyddau a gweithgaredd paru sloganau

### Lefel A

#### Gweithgaredd sloganau nwyddau

Yn y blychau pwrpasol, mae enwau nwyddau a 3 slogan sydd wedi eu defnyddio mewn ymgyrchoedd i hysbysebu'r nwyddau. Trafodwch y sloganau, a dewis y slogan sydd fwyaf addas i bob nwydd.

#### *Pethau i feddwl amdanynt...*

- Pa slogan sydd orau gennych? Allwch chi feddwl am unrhyw sloganau eraill?
- Sut fyddwch chi'n penderfynu pa nwyddau i'w prynu?
- Ydi hysbysebu'n ddefnyddiol?
- Beth yw eich hoff slogan?
- Ydych chi'n meddwl bod sloganau'n fwy effeithiol ar y teledu, ar y radio neu yn y papurau newydd?

### Lefel B

#### Gweithgaredd paru sloganau

Ceisiwch ddyfalu i ba nwyddau mae'r sloganau'n perthyn. Tynnwch linell i gysylltu'r slogan a'r nwydd. Trafodwch rai o'r pynciau a awgrymir yn Lefel A uchod. Ceir atebion i'r gweithgaredd hwn ar dudalennau 121 a 122.

### Awgrym



Os oes rhai o'r nwyddau hyn yn anghyfarwydd i chi, mae croeso i chi ddyfalu beth ydynt neu symud ymlaen at y nwydd nesaf.

# Sesiwn 33: SLOGANAU

## Gweithgaredd sloganau nwyddau

### Alka Seltzer

- a) Plop plop, fizz fizz, oh what a relief it is!
- b) Try it, you'll like it
- c) I can't believe I ate the whole thing!



### British Egg Marketing Board

- a) Was there a lion on your egg this morning?
- b) There is a lion on my egg
- c) Go to work on an egg



### Butlins

- a) Play happy families
- b) Come to life. Come to Butlins
- c) A million holidays. One Butlins



### Daily Mirror

- a) Forward with Britain
- b) Forward with the people
- c) Biggest daily sale on Earth



### British Rail

- a) Let the train take the strain
- b) This is the age of the train
- c) We're getting there



# Sesiwn 33: SLOGANAU

## Gweithgaredd paru sloganau

The appliance of science



Because life's complicated enough



Does she or doesn't she?



It's the real thing



It's what your right arm's for



Put a tiger in your tank



For mash get smash



They're grrrreat!



The best a man can get



# Sesiwn 33: SLOGANAU

## Gweithgaredd paru sloganau

It beats as it sweeps as it cleans

For hands that do dishes

Finger-lickin' good

Because I'm worth it

A Mars a day helps you work rest  
and play

I liked it so much I bought  
the company

Let your fingers do the walking

Only the crumbliest, flakiest  
Chocolate

Snap, crackle and pop

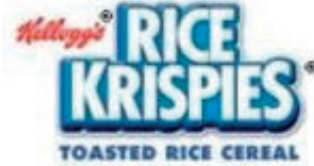

REMINGTON®



L'ORÉAL®



# Canllawiau gweithgaredd paru logos â brandiau

### Lefel A a Lefel B

Cydweddwch y logo â'r brand cysylltiedig. Trafodwch y logos gan ddefnyddio'r pwyntiau canlynol:

### *Pethau i feddwl amdanynt...*

- Ydych chi'n meddwl bod y logo yn cynrychioli'r brand yn dda?
- Ydych chi'n meddwl bod cael brand adnabyddadwy yn bwysig i gwmnïau?
- Pa logo sydd orau gennych a pham?

Ceir atebion i'r gweithgaredd hwn ar dudalen 122.



## Sesiwn 34: SLOGANAU

Gweithgaredd paru logos â brandiau



**Mercedes**



**Shell**



**Fairy Liquid**



**World Wildlife Fund**



**Green Giant**

## Session 34: SLOGANAU

Gweithgaredd paru logos â brandiau

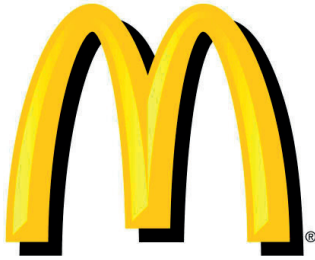

**Oxfam**



**Rolls Royce**



**MacDonald's**



**Penguin Books**



**Marks and Spencer**

## Canllawiau gweithgaredd paru geiriau cysylltiedig

### Lefel A

Meddylwch am eiriau sy'n gysylltiedig â'r geiriau ar y daflen gweithgaredd.

Efallai bod mwy nag un ateb posib, felly faint o rai gwahanol allwch chi eu dyfalu? Ceir enghreifftiau o gysylltiadau ar dudalennau 122-1 23.

### Awgrymiadau



Mae croeso i chi naill ai drafod eich atebion neu eu nodi ar y daflen neu ddarn arall o bapur.

Mae croeso i chi ychwanegu paru eraill, os dymunwch wneud hynny.

# Sesiwn 35: GEIRIAU CYSYLLTIEDIG

## Gweithgaredd parau cysylltiedig

<b>Mesurau</b> Cwpan o... Torth o ... Sleisen o... Jwg o... Peint o... Galwyn o... Rîl o... Pelen o... Pâr o... Bwced o ...	<b>Lleoedd</b> Westminster Buckingham Windsor  Trafalgar Piccadilly Nelson's Waterloo Canterbury Charing  New Times Capitol
<b>Parau</b> Laurel and... Morecambe and... Little and.....	<b>Cyffredinol</b> Gwely a... Bwa a ... Cathod a ...  Dydd a... Nefoedd a...  Chwith a ... Pupur a ..... Pensil a ..... Bara a.....

## Canllawiau gweithgaredd diarhebion a chrosair diarhebion

### Lefel A

#### Gweithgaredd diarhebion

Cwblhewch y diarhebion cyfarwydd. Trafodwch y diarhebion wrth wneud hyn. Ceir yr atebion ar dudalennau 123-1 24. Dyma rai awgrymiadau i helpu'ch trafodaeth:

#### *Awgrymiadau...*

- Ydych chi'n meddwl bod unrhyw wirionedd yn perthyn i ddiarhebion?
- Trafodwch ystyr y diarhebion
- Ydych chi erioed wedi bod mewn sefyllfa lle roedd rhai o'r diarhebion hyn yn berthnasol i chi?

### Lefel B

#### Crosair diarhebion

Rhowch gynnig ar ddatrys y croesair diarhebion. Cwblhewch y diarhebion a rhoi'r geiriau coll yn y grid. Trafodwch y diarhebion wrth i chi gwblhau'r pos. Dyma enghreifftiau o bynciau trafod:

#### *Awgrymiadau...*

- Trafodwch ystyr y diarhebion
- Oedd adegau yn eich bywyd pan roedd y diarhebion hyn yn berthnasol i chi?

### Awgrym



Ceir atebion i'r gweithgareddau hyn ar dudalen 124.

# Sesiwn 36: GEIRIAU CYSYLLTIEDIG

## Gweithgaredd diarhebion

Yr euog a ffy heb neb

Man gwyn,

Dyfal donc a dyr

Pen punt a

Nid da lle

Deuparth gwaith

Gwell aderyn mewn llaw

A fo ben

Ni ddaw ddoe

Heb ei fai,

Torri'r got yn ôl

Y ci a gyfarth

Yr hen a wŷr a'r ifanc

Yr oen yn dysgu'r

Angel pen ffordd,

Taro'r post i'r

Hawdd cynnau tân ar

Curo'r haearn

Gan bwyll mae

Gormod o ddim nid

Unwaith yn ddyn, dwywaith Hir

yw pob

Lle crafa'r iâr

# Sesiwn 36: GEIRIAU CYSYLLTIEDIG

## Croesair diarhebion

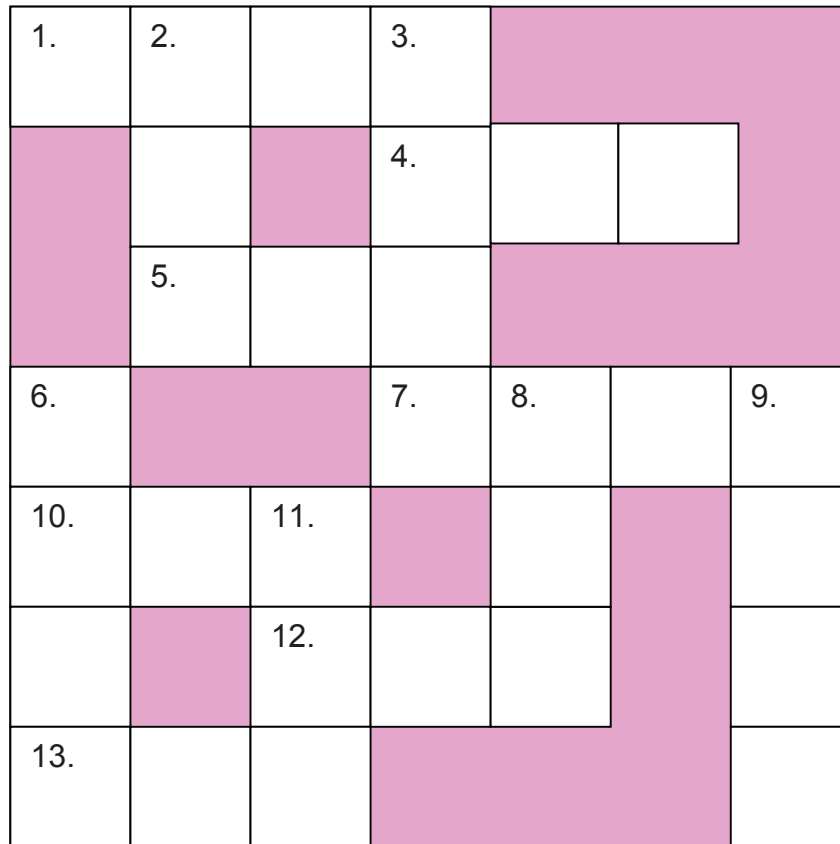

### AR DRAWS:

- The more you get the more you [REDACTED]
- Strike while the iron is [REDACTED]
- Old habits [REDACTED] hard
- Many hands [REDACTED] light work
- There's no fool like an [REDACTED] fool
- Love conquers [REDACTED]
- Do as I [REDACTED], not as I do

### I LAWR:

- All's fair in love AND war
- You can't win [REDACTED] all
- Barking [REDACTED] seldom bite
- [REDACTED] in a day's work
- Money is the root of all [REDACTED]
- Every dog has his [REDACTED]

## Sesiwn 31 Rhan 1 (tudalen 104)

### Gêm geiriau diarhebion

....chyw

....falu

....hwyrach

....Mostyn

....unlle

....hi

....gi

....mawr

....dysg

....bo

....geiniog

... .ddengys

....cerdded

... . gwneud

....dŵr .

...Gymro

....wanwyn

....melyn

....ei hunan

....adref



# ATEBION

Sesiwn 32 Rhan 2 (tudalen 107)

Gweithgaredd chwilair

Z	M	A	N	A	G	E	R	S	U
E	B	A	K	E	R	O	H	E	T
N	T	D	O	C	T	O	R	C	S
G	E	U	S	C	O	P	E	R	I
I	S	T	A	V	E	T	H	E	R
N	R	S	U	P	I	I	C	T	O
E	U	I	I	H	B	C	A	A	L
E	N	T	C	W	H	I	E	R	F
R	C	R	G	E	L	A	T	Y	I
A	A	A	F	L	O	N	J	H	Q

Sesiwn 33 Rhan 1 (tudalennau 110-111)

Gweithgaredd paru sloganau

Yn y drefn mae'r sloganau'n ymddangos ar y daflen gweithgaredd:

Zanussi

Abbey National

Clairol Hair Colouring

Coca-Cola

Courage Beer

ESSO Gasoline

Smash Instant Potato

Kelloggs Frosties  
Gillette  
Hoover Vacuum Cleaners  
Fairy Liquid  
Kentucky Fried Chicken  
L'Oreal  
Mars  
Remington  
Yellow Pages  
Cadbury's Flake  
Rice Krispies

## **Sesiwn 34 Rhan 2 (tudalennau 113-114)** **Gweithgaredd paru logos â brandiau**

### ***O frig y tudalennau i'r gwaelod:***

Fairy Liquid  
Green Giant  
Shell  
Mercedes  
World Wildlife Fund  
MacDonalds  
Penguin books  
Marks & Spencer  
Oxfam  
Rolls Royce

## **Sesiwn 35 Rhan 1 (tudalen 116)**

### **Gweithgaredd geiriau cysylltiedig**

#### ***Mesurau***

Cwpan o .....de/coffi  
Torth o .....fara  
Sleisen o.....fara, teisen, ham, bywyd etc.  
Jwg o ..... ddŵr, llefrith, cwrw etc.  
Peint o .....lefrith, cwrw etc.  
Galwyn o .....betrol  
Rîl o .....edau  
Pelen o.....edafedd

# ATEBION

Pâr o.....esgidiau, trowsus, sbectols

Bwced o .....ddŵr, tywod

## **Cyplau**

Laurel and..... Hardy

Morecambe and .....Wise

Little and.....Large

## **Lleoedd**

Westminster ..... Abbey

Buckingham..... Palace

Windsor..... Castle

Trafalgar..... Square

Piccadilly..... Circus

Nelson's..... Column

Waterloo..... Station

Canterbury..... Cathedral

Charing..... Cross

New..... York, Orleans, -Castle

Times..... Square

Capitol..... Hill

## **Cyffredinol**

Gwely.....brechwast

Bwa a.....saeth

Cathod.....chŵn

Dydd a.....nos

Nefoedd a.....daear/uffern

Chwith a.....de

Pupur a.....halen

Pensil a.....phapur

Bara a.....menyn

## **Sesiwn 36 rhan 2 (tudalen 118)**

### **Gweithgaredd diarhebion**

...yn ei erlid

... man draw

... y garreg

... chynffon ddimai

# ATEBION

... gellir gwell  
... ei ddechrau  
... na dau mewn llwyn  
... bid bont  
... byth yn ôl  
... heb ei eni  
... y brethyn  
... ni fratha  
... a dybia  
... ddafad bori  
... diawl pen pentan  
... pared glywed  
... hen aelwyd  
... pan fo'n boeth  
... mynd ymhell  
... yw'n dda  
... dwywaith yn blentyn  
... ymaros  
... y piga'r cyw

## Sesiwn 36 rhan 2 (tudalen 119)

### Croesair diarhebion

#### AR DRAWS:

1. The more you get the more you WANT
4. Strike while the iron is HOT
5. Old habits DIE hard
7. Many hands MAKE light work
10. There's no fool like an OLD fool
12. Love conquers ALL
13. Do as I SAY, not as I do

#### I LAWR:

2. All's fair in love AND war
3. You can't win THEM all
6. Barking DOGS seldom bite
8. ALL in a day's work
9. Money is the root of all EVIL
11. Every dog has his DAY



# Rhan 4

## Llongyfarchiadau

rydych wedi cwblhau rhan 3!

Croeso i ran 4.

Dyma'r themâu sy'n cael eu cynnwys yn y rhan hon:

Sesiynau 39 a 40: Defnyddio arian .....127

Sesiynau 43 a 44: Trafod celf ..... 132

Sesiynau 45 a 46: Fy mywyd (galwedigaethau).....152

Sesiynau 47: Awgrymiadau defnyddiol..... 158

Atebion rhan 4 ..... 160

## Sesiwn 39: DEFNYDDIO ARIAN

# Canllawiau gweithgaredd 'Fe wna i dalu gyda'm....'

### Lefel B

Tafodwch pa ddull talu y byddech yn ei ddewis i dalu am yr eitemau ar y daflen gweithgaredd, gan roi rhesymau dros eich dewis.

### *Pethau i feddwl amdanynt...*

Cost pob un o'r eitemau:

- Fydd yr eitem yn costio swm bach neu fawr o arian?
- Fyddai mwy nag un o'r dulliau talu hyn yn berthnasol?
- Faint fyddech chi'n barod i dalu am bob eitem?

### Awgrymiadau



Gallwch ddefnyddio tic neu gylch i nodi'r dull talu y byddech yn ei ddefnyddio am bob un o'r eitemau ar y daflen gweithgaredd. Mae'r gweithgaredd hwn yn canolbwyntio ar eich barn a'ch dewis personol. Cewch roi mwy nag un ateb i bob opsiwn.

# Sesiwn 39: DEFNYDDIO ARIAN

## Gweithgaredd 'Fe wna i dalu gyda'm...'

 <p><b>Gwyliau</b></p>	<p>Cerdyn credydyd Llyfr sieciau Arian parod (papur) Arian mân Debyd uniongyrchol Cerdyn debydyd</p>	 <p><b>Bar siocled</b></p>	<p>Cerdyn credydyd Llyfr sieciau Arian parod (papur) Arian mân Debyd uniongyrchol Cerdyn debydyd</p>	 <p><b>Bil trydan</b></p>	<p>Cerdyn credydyd Llyfr sieciau Arian parod (papur) Arian mân Debyd uniongyrchol Cerdyn debydyd</p>
 <p><b>Pâr newydd o esgidiau</b></p>	<p>Cerdyn credydyd Llyfr sieciau Arian parod (papur) Arian mân Debyd uniongyrchol Cerdyn debydyd</p>	 <p><b>Gwerth wythnos o siopa</b></p>	<p>Cerdyn credydyd Llyfr sieciau Arian parod (papur) Arian mân Debyd uniongyrchol Cerdyn debydyd</p>	 <p><b>Blaendal ar dŷ</b></p>	<p>Cerdyn credydyd Llyfr sieciau Arian parod (papur) Arian mân Debyd uniongyrchol Cerdyn debydyd</p>



# Sesiwn 40: DEFNYDDIO ARIAN

## Canllawiau ar gyfer gweithgaredd ar arian tramor

### Lefel B

Trafodwch arian tramor. Ar y tudalennau canlynol ceir lluniau o arian papur a darnau arian o wahanol wledydd i chi gyfeirio atynt wrth drafod.

### *Pethau i feddwl amdanynt...*

- Fyddwch chi'n defnyddio arian tramor o gwbl?
- Pa mor hawdd yw ei ddefnyddio?
- Ddylai'r DU drosi o'r bunt i'r ewro?
- Beth yw eich barn am y gwahanol arian tramor?
- Lle rydych yn meddwl eu bod yn cael eu defnyddio? Pam?
- Oes unrhyw gliwiau ar yr arian papur a'r darnau arian i'ch helpu i ddyfalu lle maent yn cael eu defnyddio?
- Oes rhai mathau o arian tramor sy'n debyg i'w gilydd?

### Awgrymiadau



Cewch gynnwys unrhyw enghreifftiau go iawn o arian tramor a allai fod gennych ar gyfer y gweithgaredd a dyfalu i ba wlad y maent yn perthyn. Mae'r atebion ar dudalen 160.

Os oes gennych unrhyw arian tramor, cymharwch a chyferbynnwch y gwahanol fathau..

# Sesiwn 40: DEFNYDDIO ARIAN

Gweithgaredd  
arian  
tramor



# Sesiwn 40: DEFNYDDIO ARIAN

Gweithgaredd  
arian  
tramor



## Canllawiau gweithgaredd hunanbortreadau

### Lefel A

Trafodwch eich syniadau am yr hunanbortreadau. Dyma rai awgrymiadau am bynciau trafod:

#### *Pethau i feddl amdanynt...*

- Beth fydddech chi'n ei ystyried fel hunanbortread? E.e. llun wedi ei beintio, ffotograff etc.
- Pam rydych chi'n meddwl bod arlunwyr yn creu hunanbortreadau?
- Oes unrhyw rai o'r portreadau'n rhagori, yn eich barn chi? Pam?
- Allwch chi ddweud rhywbeth am yr arlunydd wrth edrych ar ei bortread?
- Ydych chi'n credu bod yr hunanbortread yn debyg i'r arlunydd â'icreodd?

### Lefel B

Torrwch o amgylch y lluniau o'r hunanbortreadau, eu cymysgu a cheisio'u paru ag arlunydd. Defnyddiwch y pynciau yn Lefel A i ysgogi trafodaeth am y lluniau a'r arlunwyr.

#### *Pethau i feddl amdanynt...*

- Rhesymau dros ddewis y parau o arlunwyr a phortreadau.

### Awgrymiad



Nid yw'r gweithgaredd hwn yn canolbwyntio ar adnabod yr arlunwyr, ond mae eu henwau ar dudalen160.

## Sesiwn 43: TRAFOD CELF

Gweithgaredd hunanbortreadau

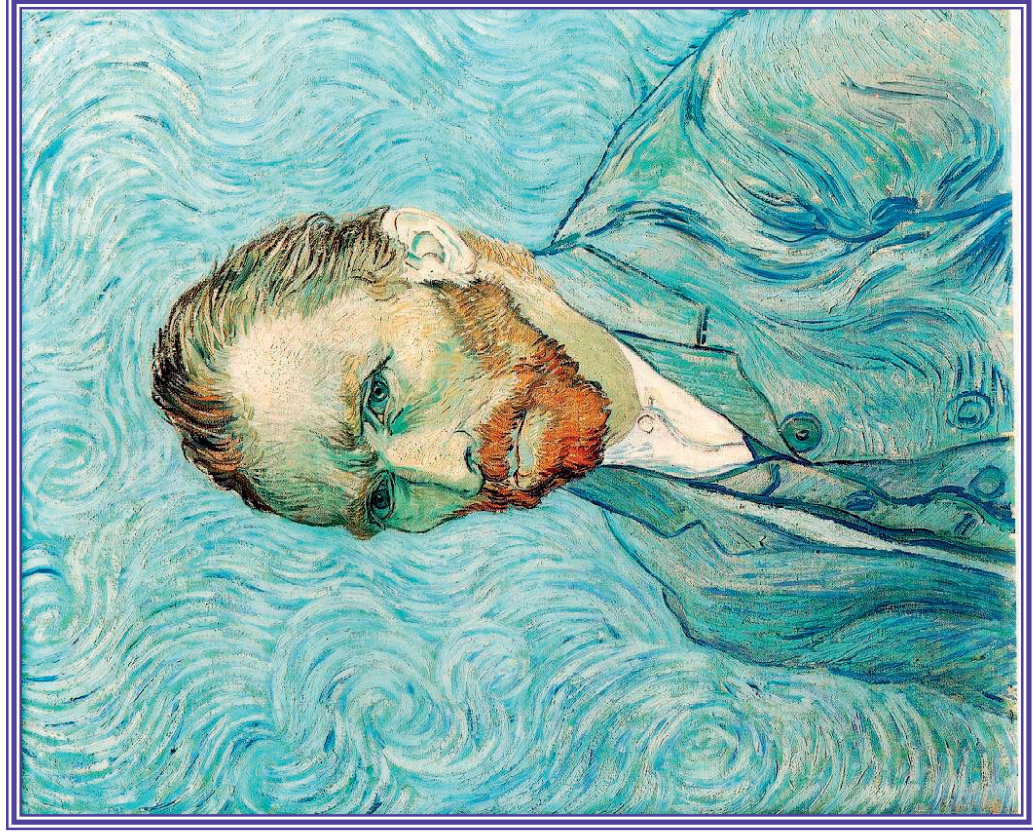



## Sesiwn 43: TRAFOD CELF

### Gweithgaredd hunanbortreadau

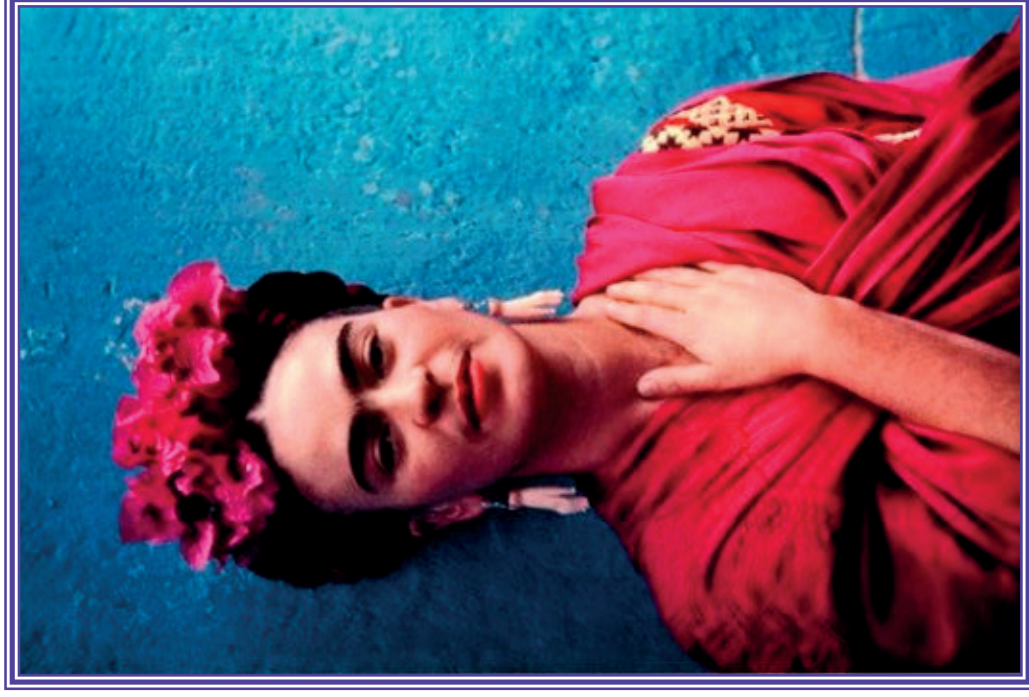
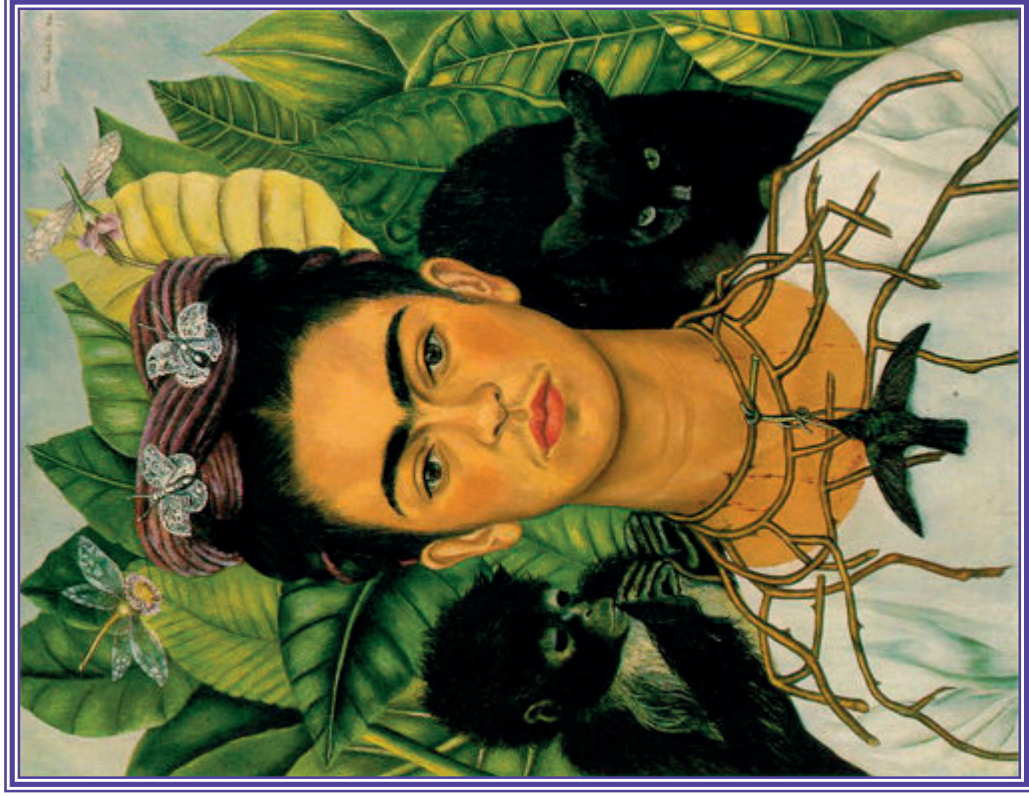





## Sesiwn 43: TRAFOD CELF

### Gweithgaredd hunanbortreadau





## Sesiwn 43: TRAFOD CELF

### Gweithgaredd hunanbortreadau





## Sesiwn 43: TRAFOD CELF

### Gweithgaredd hunanbortreadau





# Sesiwn 43: TRAFOD CELF

## Gweithgaredd hunanbortreadau

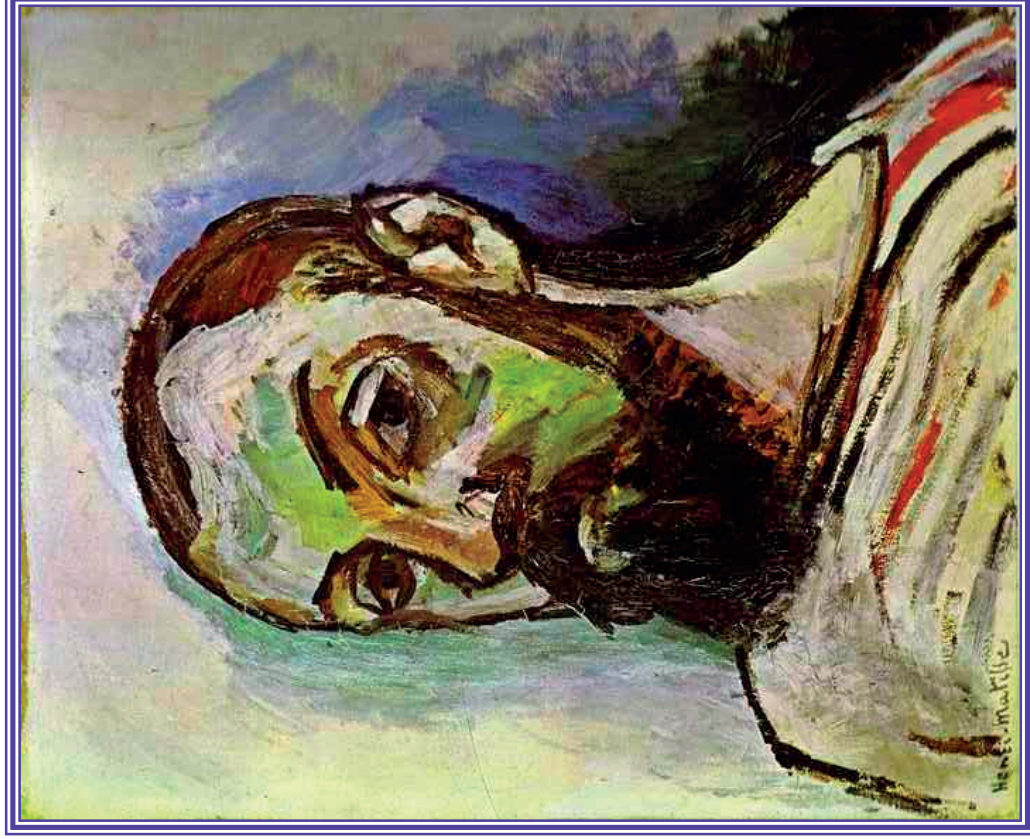





## Sesiwn 43: TRAFOD CELF

### Gweithgaredd hunanbortreadau

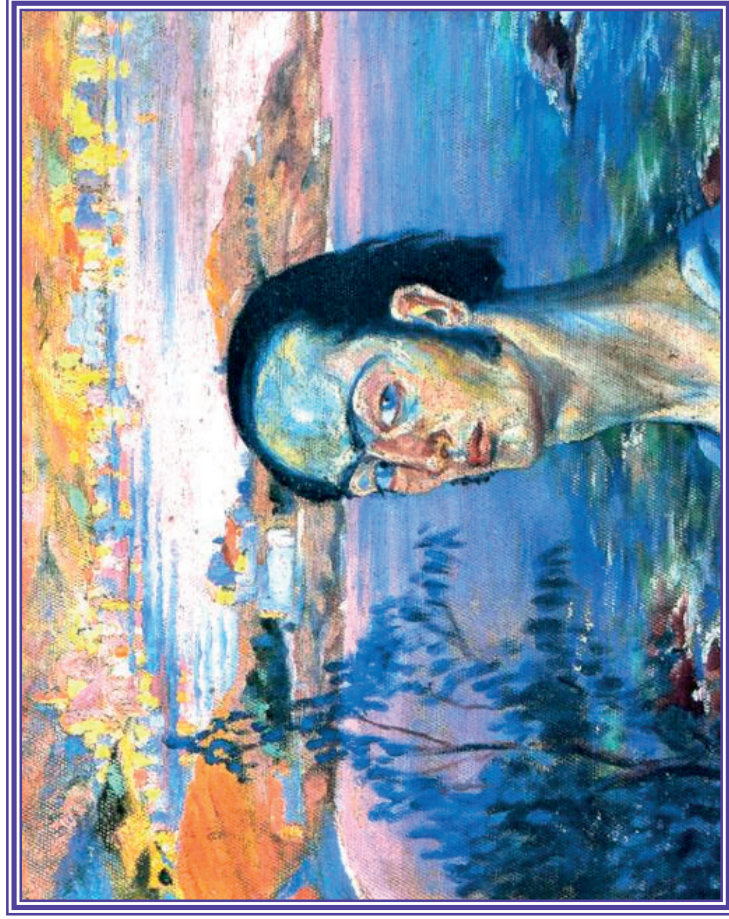



# Sesiwn 44: TRAFOD CELF

## Canllawiau gweithgaredd pensaernïaeth

### Lefel A

Trafodwch eich meddyliau am yr adeiladau sydd ar y tudalennau canlynol. Dyma rai pynciau i helpu'ch trafodaeth:

### *Pethau i feddwl amdanynt...*

- Ydych chi'n meddwl y gall adeilad fod yn ffurf ar gelf?
- Ydych chi'n meddwl bod unrhyw rai o'r adeiladau yn hardd?
- Pa rai o'r adeiladau sy'n hen, yn eich barn chi, a pha rai sy'n fodern?
- Oes rhywbeth am bob adeilad sy'n rhagori, yn eich barn chi?
- Pa fathau o adeiladau ydych chi'n eu hoffi?
- At ba bwrpas y defnyddir pob adeilad, yn eich barn chi?

### Lefel B

Ym mha rai o'r categorïau canlynol y byddech chi'n gosod pob adeilad?

- Adeilad swyddfa
- Tŷ
- Gwesty
- Atyniad i ymwelwyr
- Cyfadeilad yn cynnwys tai, swyddfeydd a siopau
- Man i gynnal cyngherddau

Trafodwch gyda'ch perthynas pam eich bod yn meddwl bod yr adeiladau'n perthyn i'r categorïau penodol, gan ddefnyddio'r pynciau yn Lefel A i ysgogi trafodaeth..

# Sesiwn 44: TRAFOD CELF

## Gweithgaredd pensaernïaeth

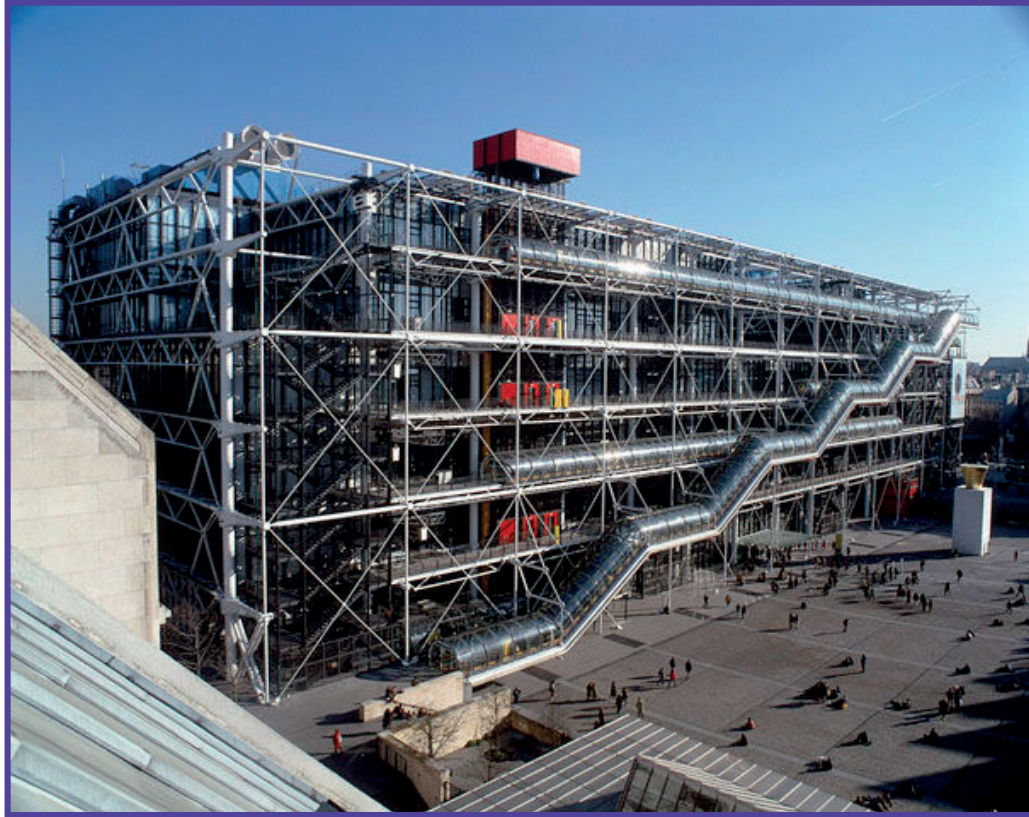

# Sesiwn 44: TRAFOD CELF

## Gweithgaredd pensaernïaeth

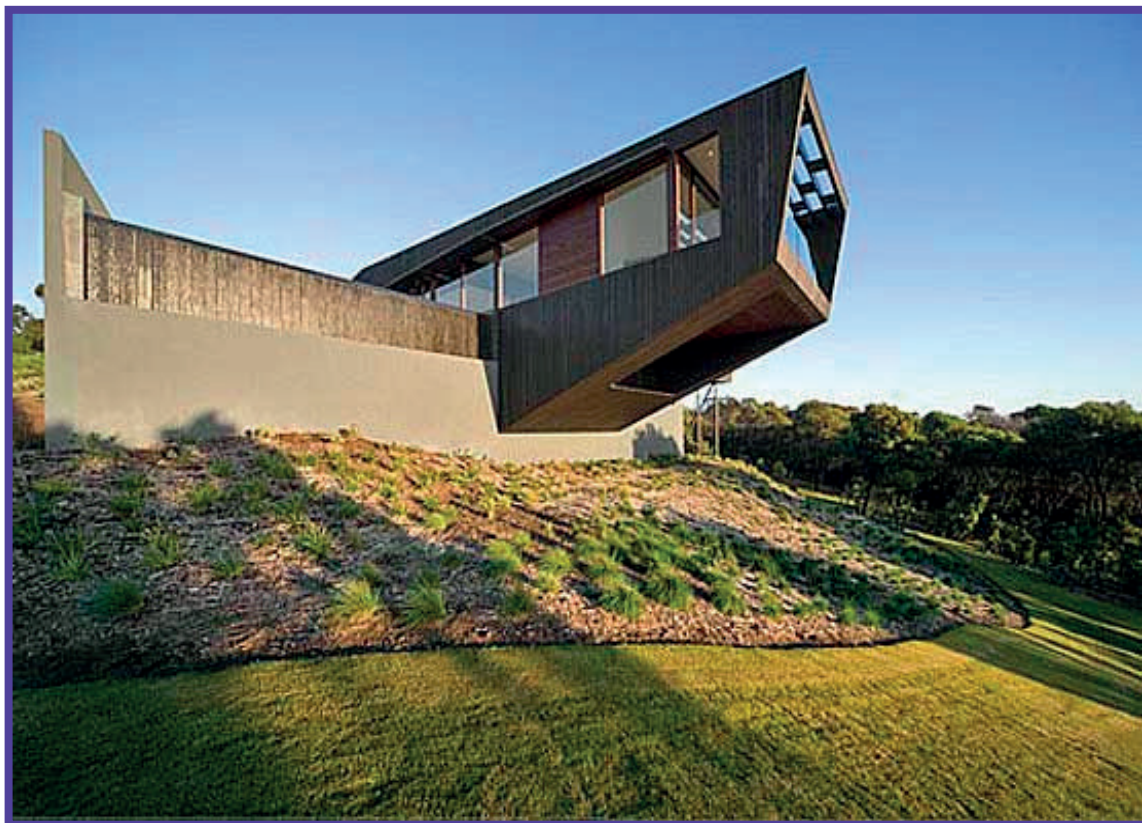

# Sesiwn 44: TRAFOD CELF

## Gweithgaredd pensaernïaeth



# Sesiwn 44: TRAFOD CELF

## Gweithgaredd pensaernïaeth



# Sesiwn 45: FY MYWYD (Galwedigaethau)

## Canllawiau gweithgaredd proffesiynau

### Lefel A

Enwch y proffesiwn yn y llun, a thrafodwch y rhesymau dros eich dewis, neu nodwch eich rhesymau yn y blychau pwrpasol.

### *Pethau i feddwl amdanynt...*

- Sut gwnaethoch chi ddyfalu beth oedd y proffesiwn?
- Oes rhai o'r proffesiynau hyn yn debyg i'ch galwedigaeth chi?
- Pe bai rhaid i chi weithio yn un o'r proffesiynau hyn, pa un fydddech chi'n ei ddewis a pham?
- Beth oeddech chi'n ei hoffi fwyaf am eich proffesiwn chi? Beth oeddech chi'n ei hoffi lleiaf amdano?
- Yn eich barn chi, pa broffesiwn sydd â'r cyflog uchaf neu isaf?

### Lefel B

Cwblhewch y gweithgaredd proffesiynau gyda'ch gilydd fel y disgrifir uchod. Trafodwch y pynciau canlynol fel rhan o'r gweithgaredd:

### *Pethau i feddwl amdanynt...*

- Ydych chi'n credu bod dynion a merched yn cael eu hystyried yn gyfartal yn y gweithle? Pam, neu pam ddim?
- Ydi pethau wedi newid yn y gweithle dros y blynyddoedd? (h.y. amodau gwaith mwy diogel, hawliau gweithwyr, cynlluniau pensiwn)
- Pan oeddech chi yn yr ysgol, oeddech chi'n gwybod pa broffesiwn roeddech yn dymuno'i ddilyn?



# Sesiwn 45: FY MYWYD (Galwedigaethau)

## Gweithgaredd proffesiynau



**Galwedigaeth:**

**Cliwiau yn y llun:**



**Galwedigaeth:**

**Cliwiau yn y llun:**



**Galwedigaeth:**

**Cliwiau yn y llun:**



**Galwedigaeth:**

**Cliwiau yn y llun:**

# Sesiwn 45: FY MYWYD (Galwedigaethau)

## Gweithgaredd proffesiynau



Galwedigaeth:

Cliwiau yn y llun:

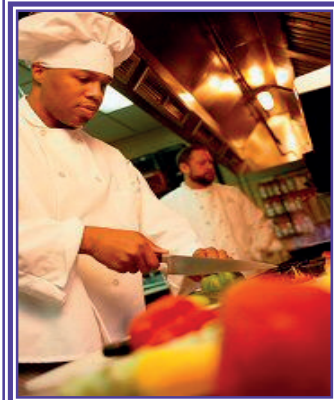

Galwedigaeth:

Cliwiau yn y llun:

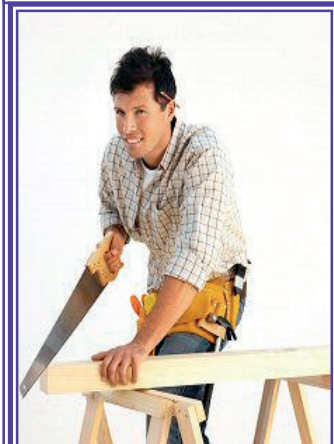

Galwedigaeth:

Cliwiau yn y llun:



Galwedigaeth:

Cliwiau yn y llun:

## Session 46: FY MYWYD (Galwedigaethau)

# Canllawiau gweithgaredd 'Beth sydd angen ei wneud i fod yn...?'

### Lefel A a Lefel B

Gan ddefnyddio'r taflenni gweithgaredd, rhestrwch unrhyw eitemau y byddai'r gweithwyr proffesiynol eu hangen, o bosib, wrth eu gwaith, ynghyd ag unrhyw nodweddion personoliaeth y byddent eu hangen, yn eich barn chi, i wneud eu gwaith yn dda.

### *Pethau i feddwl amdanynt...*

- Pa offer arall fyddai'r bobl hyn yn eu defnyddio wrth eu gwaith, o bosib?
- Pa offer oeddech chi'n eu defnyddio yn eich proffesiwn?
- Allwch chi ddangos i ni, trwy feimio, sut roeddech chi'n defnyddio'r gwahanol offer?
- Esboniwch sut y gwnaethoch chi ddewis y nodweddion ar gyfer pob proffesiwn
- Ydych chi'n meddwl ei bod yn bwysig bod mewn swydd rydych yn ei mwynhau?
- Pa mor bwysig yw cyflog swydd?

# Session 46: FY MYWYD (Galwedigaethau)

## Gweithgaredd 'Beth sydd angen ei wneud i fod yn...?'



Meddyg	
Nodweddion:	Offer:



Athro	
Nodweddion:	Offer:

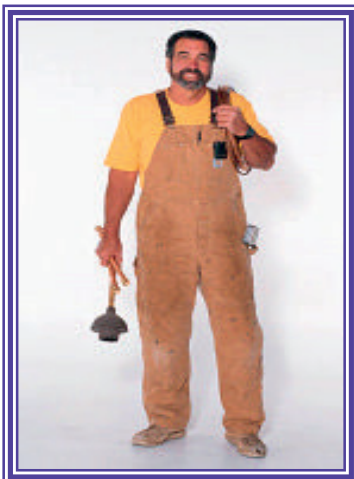

Plymer	
Nodweddion:	Offer:

# Session 46: FY MYWYD (Galwedigaethau)

## Gweithgaredd 'Beth sydd angen ei wneud i fod yn...?'



Ysgrifennydd	
Nodweddion:	Offer:



Gyrrwr tacsis	
Nodweddion:	Offer:

Swydd rydych wedi ei gwneud yn y gorffennol:

Nodweddion roeddwn eu hangen ar gyfer fy ngwaith:	Offer roeddwn eu hangen wrth fy ngwaith:
---	--

## Canllawiau gweithgaredd 'Awgrymiadau am sut i fyw bywyd iach'

### Lefel A a Lefel B

Defnyddiwch y daflen gweithgaredd 'Awgrymiadau am sut i fyw bywyd iach' i helpu'ch trafodaeth am bynciau byw'n iach.

### *Pethau i feddwl amdanynt...*

- Beth ydych chi'n ei ystyried fel byw bywyd iach?
- Ydi'n bwysig i chi eich bod yn byw bywyd iach?
- Oes gennych chi unrhyw awgrymiadau ar sut i fyw bywyd iach?
- Ydych chi'n meddwl bod byw bywyd iach yn gostus?
- Sut ydych chi'n meddwl y gellid helpu pobl i fyw bywyd iach?

# Sesiwn 47: AWGRYMIADAU DEFNYDDIOL

## Gweithgaredd 'Awgrymiadau am sut i fyw bywyd iach'

Allwch chi feddwl am 5 awgrym i'ch helpu i fyw bywyd iach?

1. ....
2. ....
3. ....
4. ....
5. ....



Allwch chi feddwl am 5 peth i'w hosgoi er mwyn byw bywyd iach?

1. ....
2. ....
3. ....
4. ....
5. ....

## **Sesiwn 40 Rhan 2 (tudalennau 130 a 131)** **Gweithgaredd arian tramor**

Japan – Yen

India – Rupee

America – Doler

DU – Y bunt

Ewrop – Ewro

Rwsia –Ruble

## **Sesiwn 43 Rhan 1 (tudalennau 133-145)** **Gweithgaredd hunanbortreadau**

Vincent Van Gogh

Frida Kahlo

Andy Warhol

Tamara de Lempicka

Pablo Picasso

Henri Matisse

Salvador Dali

## **Sesiwn 45 Rhan 1 (tudalennau 153-154)** **Gweithgaredd proffesiynau**

Peintiwr / Addurnwr

Peilot

Meddyg

Garddwr

Dyn tân

Cogydd

Saer

Athro



# Rhan 5

## Llongyfarchiadau

rydych wedi cwblhau rhan 4!

Croeso i ran 5.

Dyma'r themâu sy'n cael eu cynnwys yn y rhan hon:

Sesiwn 51: Seiniau.....162

Sesiwn 53: Plentyndod.....165

Sesiynau 55 a 56: Bwyd.....168

Sesiynau 59 a 60: Wynebau / Golygfeydd.....180

Atebion rhan 5.....188

# Sesiwn 51: SEINIAU

## Canllawiau gweithgaredd offerynnau cerdd

### Lefel A

Trafodwch gerddoriaeth ac offerynnau cerdd gan ddefnyddio'r daflen gweithgaredd a'r traciau sain ar y CD *Musical Instruments* i'ch helpu. Dyma syniadau am bynciau trafod:

### *Pethau i'w trafod...*

- Ydych chi erioed wedi chwarae offeryn cerdd?
- Seiniau pa offerynnau cerdd ydych chi'n eu hoffi?
- Ydych chi'n cysylltu unrhyw offerynnau cerdd â mathau penodol o gerddoriaeth?

### Lefel B

Gwrandewch ar y traciau sain ar y CD *Musical Instruments* a cheisiwch eu paru â'r lluniau ar y daflen gweithgaredd. Gellir defnyddio'r pynciau trafod a nodir yn Lefel A uchod i'r gweithgaredd hwn.

### Awgrymiadau



Efallai y bydd angen i chi chwarae pob trac fwy nag unwaith i adnabod yr offerynnau cerdd. Rhowch groes ar lun yr offeryn cerdd pan fyddwch yn ei glywed.

Mae'r gweithgaredd hwn yn canolbwyntio ar ddehongli ac ystyried sain pob trac yn hytrach nag ymateb yn gywir i bob un. Os hoffech weld yr atebion ar ôl y sesiwn, trowch at dudalen 188.

# Sesiwn 51: SEINIAU

## Gweithgaredd offerynnau cerdd

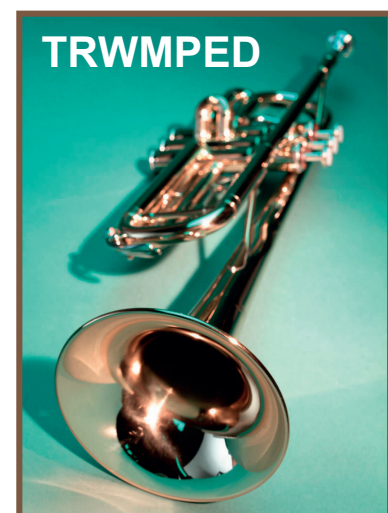



# Sesiwn 53: PLENTYNDOD

## Canllawiau gweithgaredd teganau plentyndod

### Lefel A

Trafodwch deganau a gemau plentyndod, gan ddefnyddio'r lluniau sydd ar y taflenni gweithgaredd i'ch helpu.

#### *Pethau i feddwl amdanynt...*

- Pa deganau sy'n edrych yn fwyaf deniadol neu yn fwy o hwyl?
- Wnaethoch chi chwarae gyda rhai o'r teganau a'r gemau hyn pan oeddech yn blentyn?
- Ydych chi'n meddwl bod plant heddiw yn chwarae gyda theganau fel yrhain?
- Beth oedd eich hoff gêm neu degan pan oeddech yn blentyn?
- Oedd gennych chi hoff le i chwarae ynddo pan oeddech chi'n blentyn?

### Lefel B

Yn yr un modd â gweithgaredd Lefel A, trafodwch luniau'r teganau a welir ar y daflen gweithgaredd.

#### *Pethau i feddwl amdanynt...*

- Allwch chi nodi beth yw'r teganau a'r gemau? Beth ydych chi'n feddw ydi rheolau pob gêm?
- Allwch chi grwpio'r teganau a'r gemau yn ôl categorïau? E.e. gemau y byddech yn eu chwarae yn yr awyr agored
- Allwch chi restru teganau neu gemau eraill o'ch plentyndod?

Ceir enwau'r teganau a'r gemau ar dudalen 188.

# Sesiwn 53: PLENTYNDOD

## Gweithgaredd teganau plentyndod



# Sesiwn 53: PLENTYNDOD

## Gweithgaredd teganau plentyndod



## Canllawiau gweithgaredd bwydlen ddefrydol a chynllunio bwydlen'

### Lefel A

#### Gweithgaredd bwydlen ddefrydol

Cynlluniwch eich pryd bwyd defrydol a nodwch eich syniadau ar y daflen gweithgaredd. Dyma rai pynciau i helpu'ch trafodaeth:

#### *Pethau i feddwl amdanynt...*

- Beth fydddech chi'n eu dewis i bob cwrs? Beth yw'r rheswm dros eich dewisiadau?
- Beth fydddech eu hangen i baratoi'r pryd?
- Pe baech yn gwahodd gwesteion i gael pryd o fwyd, pwy fydddech yn eu gwahodd, a pham?

### Lefel B

#### Gweithgaredd cynllunio bwydlen

Defnyddiwch y cynhwysion sydd ar y daflen gweithgaredd i gynllunio'r prydau bwyd hyn:

- Cinio gyda'r nos i deulu o 4, gan gynnwys o leiaf ddau fath o llysieuyn.
- Cinio gyda'r nos i gwpl llysieuol.
- Cinio gyda'r nos i rywun nad yw'n hoffi pysgod na thomatos.
- Pryd ar gyfer bocs bwyd neu frecwast.

#### *Pethau i feddwl amdanynt...*

- Sut bydddech chi'n coginio pob cynhwysyn (h.y. berwi, rhostio) ac a fydddech chi angen unrhyw gynhwysion ychwanegol?
- Faint o amser fyddai pob pryd o fwyd yn ei gymryd i'w baratoi a'i goginio a faint fyddai pob pryd yn ei gostio?

Mae croeso i chi dorri o amgylch lluniau'r cynhwysion.



# Sesiwn 55: BWYD

## Gweithgaredd bwydlen ddelfrydol

Cwrs cyntaf:

Diodydd

Prif gwrs:

Diodydd

Pwdin:

Diodydd



# Sesiwn 55: BWYD

## Gweithgaredd cynllunio bwydlen

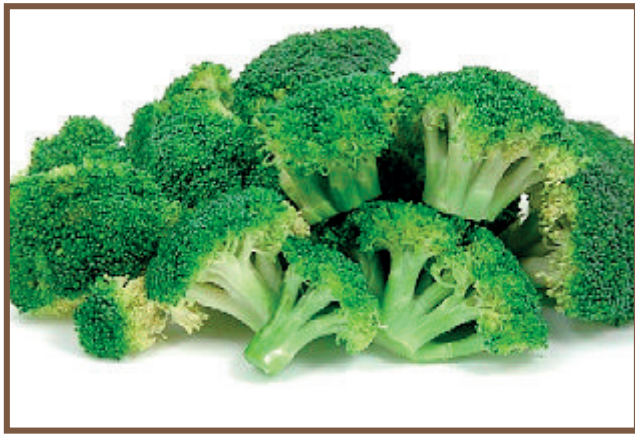



# Sesiwn 55: BWYD

## Gweithgaredd cynllunio bwydlen

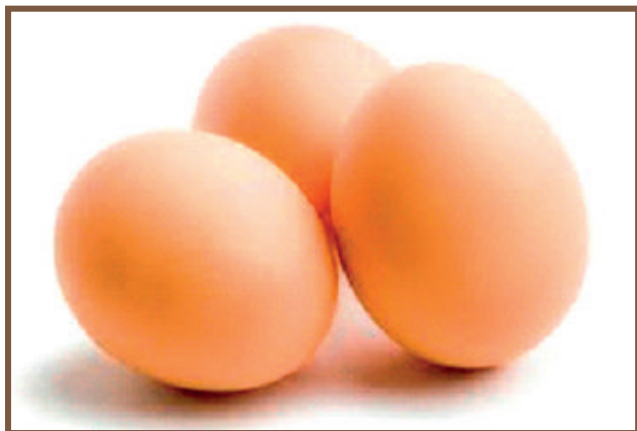
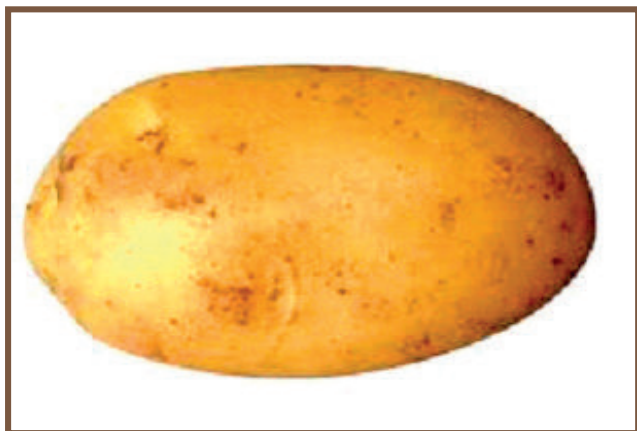



## Canllawiau gweithgaredd trafod bwyd a gwahanol flas

### Lefel A

#### Gweithgaredd trafod bwyd

Trafodwch eich hoff fwydydd, gan ddefnyddio'r daflen gweithgaredd i gofnodi'ch syniadau.

#### *Pethau i feddwl amdanynt...*

- Pam rydych yn hoffi'r bwydydd rydych wedi eu dewis, yn eu casáu neu'n dymuno'u blasu.
- Pa mor aml ydych chi'n bwyta eich hoff fwydydd?
- Ydych chi'n meddwl bod eich dewisiadau wedi newid dros y blynyddoedd?

### Lefel B

#### Gweithgaredd gwahanol ddewisiadau

Trafodwch y gwahanol fwydydd sydd ar y daflen gweithgaredd a mynegwch eich barn amdanynt. Dyma rai awgrymiadau fel man cychwyn:

#### *Pethau i feddwl amdanynt...*

- Ydych chi wedi blasu'r bwydydd hyn erioed?
- Fyddech chi'n barod i flasau rhai o'r bwydydd hyn? Pam? Pam ddim?
- Sut fyddent yn blasu, yn eich barn chi?
- Allwch chi grwpio'r bwydydd yn categorïau (h.y. bwyd môr, cigoedd)?
- Ymhle fydddech chi'n dod o hyd i'r bwydydd hyn?
- Pa fath o fwydydd ydych chi'n eu hoffi neu yn eu casau?

## Sesiwn 56: BWYD

### Gweithgaredd trafod bwyd

**Bwydydd rwy'n eu hoffi**

**Bwydydd nad wyf yn eu hoffi**

**Bwydydd yr hoffwn eu blasu**



# Sesiwn 56: BWYD

## Gweithgaredd gwahanol flas



**Llysywod  
mewn jeli**



**Caws glas**



**Marmite**

# Sesiwn 56: BWYD

## Gweithgaredd gwahanol flas



**Caviar**



**Steak  
Tartare (cig  
ac wy  
amrwd**



**Wystrys**

## Sesiwn 56: BWYD

### Gweithgaredd gwahanol flas



**Coesau  
llyffantod**



**lau oen**



**Hagis**

## Canllawiau gweithgaredd wynebau ffasiynol

### Lefel A a Lefel B

Trafodwch y lluniau o'r dynion a'r merched drwy'r oesoedd sydd ar y taflenni gweithgaredd.

### *Pethau i feddwl amdanynt...*

- Allwch chi adnabod ffasiwn bob cyfnod? Hoffech chi wisgo rhai o'r dillad?
- Pa fath o gymeriad sydd gan bob unigolyn? (E.e. cyfeillgar, allblyg ayyb.)
- Beth yw nodweddion gorau / gwaethaf pob wyneb?
- Ydych chi'n meddwl bod y bobl sydd yn y lluniau yn cynrychioli eu cyfnodau?
- Ydi'ch 'steil' chi wedi newid dros y blynyddoedd?
- Pwy ydych chi'n ei ystyried sy'n edrych yn fwyaf difrifol? diofal? hamddenol? smart?

### AWGRYMIADAU



Mae'r gweithgaredd hwn yn canolbwyntio ar archwilio barn a chysylltiadau. Efallai yr hoffech gynnwys rhai o'ch lluniau eich hun yn y gweithgaredd, a chymharu'r rheiny â'r lluniau sydd ar y taflenni, wrth drafod sut mae eich steil wedi newid dros y blynyddoedd.

# Sesiwn 59: WYNEBAU / GOLYGFYD

## Gweithgaredd wynebau ffasiynol

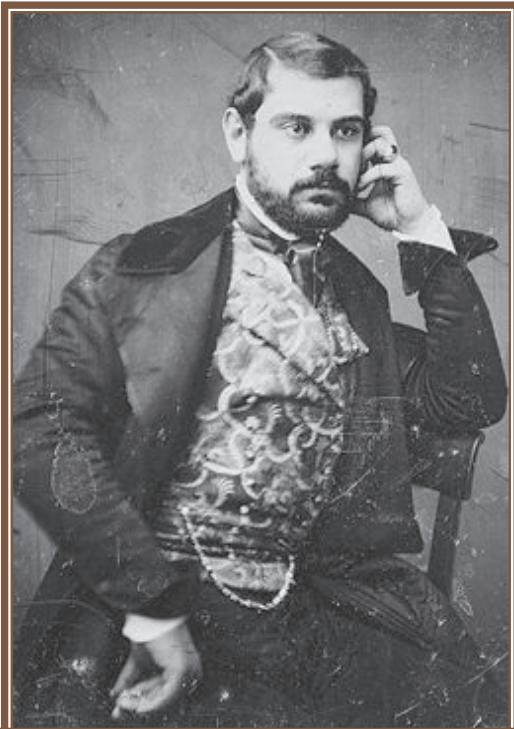

**1900au**

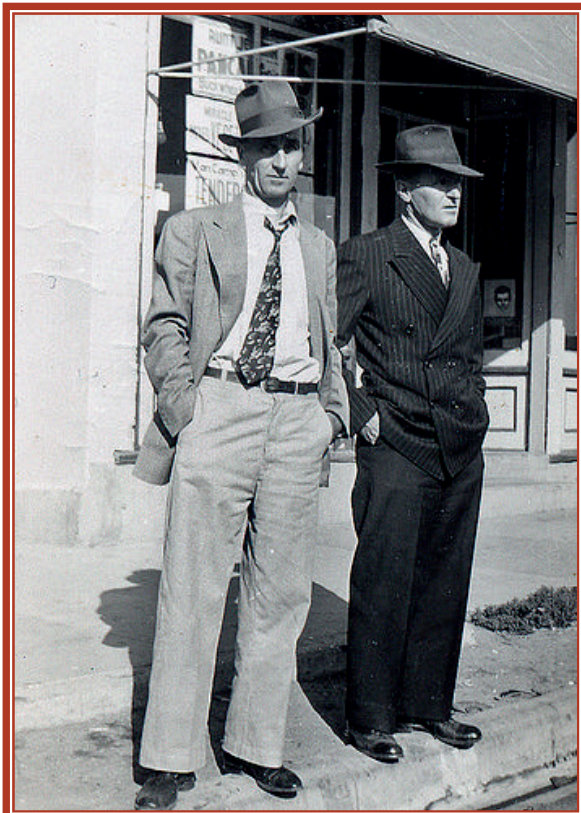

**1920au**

# Sesiwn 59: WYNEBAU / GOLYGFYDD

## Gweithgaredd wynebau ffasiynol



**1940au**



**1970au**



# Sesiwn 59: WYNEBAU / GOLYGFYDD

## Gweithgaredd wyneb-ffasiynol

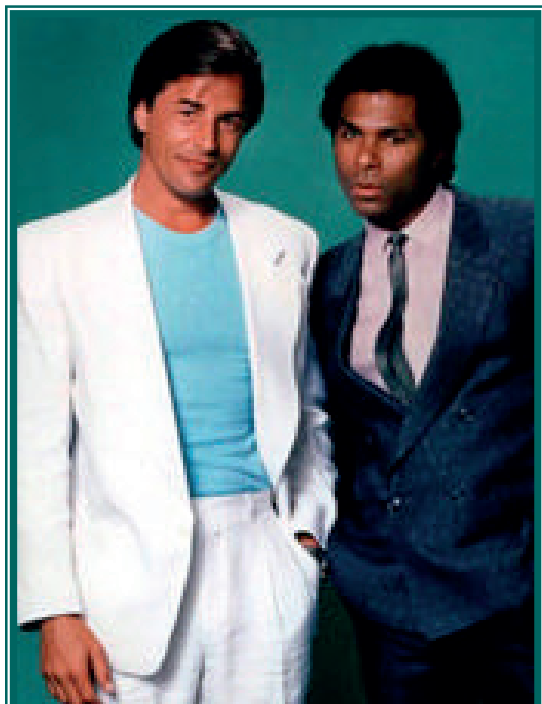

**1980au**



**2000au**



## Canllawiau gweithgaredd golygfeydd

### Lefel A a Lefel B

Trafodwch y tirluniau. Mae croeso i chi ychwanegu eich lluniau eich hunain, o gylchgronau neu ffotograffau.

### *Pethau i feddwl amdanynt...*

- Tebygrwydd a gwahaniaethau rhwng y golygfeydd
- Pa olygfeydd ydych chi'n eu hoffi orau neu leiaf a pham?
- Ydych chi erioed wedi ymweld â lleoedd tebyg i'r rhain? Neu hoffech chi wneud hynny?
- Pa fath o bobl fyddai'n byw neu'n gweithio yn y lleoedd hyn, neu'n ymweld â hwy?
- Sut fyddech chi'n disgwyl treulio'ch amser pe baech yn ymweld â'r lle yn y llun? Fyddech chi angen mynd â rhywbeth penodol gyda chi?



## Gweithgaredd golygfeydd

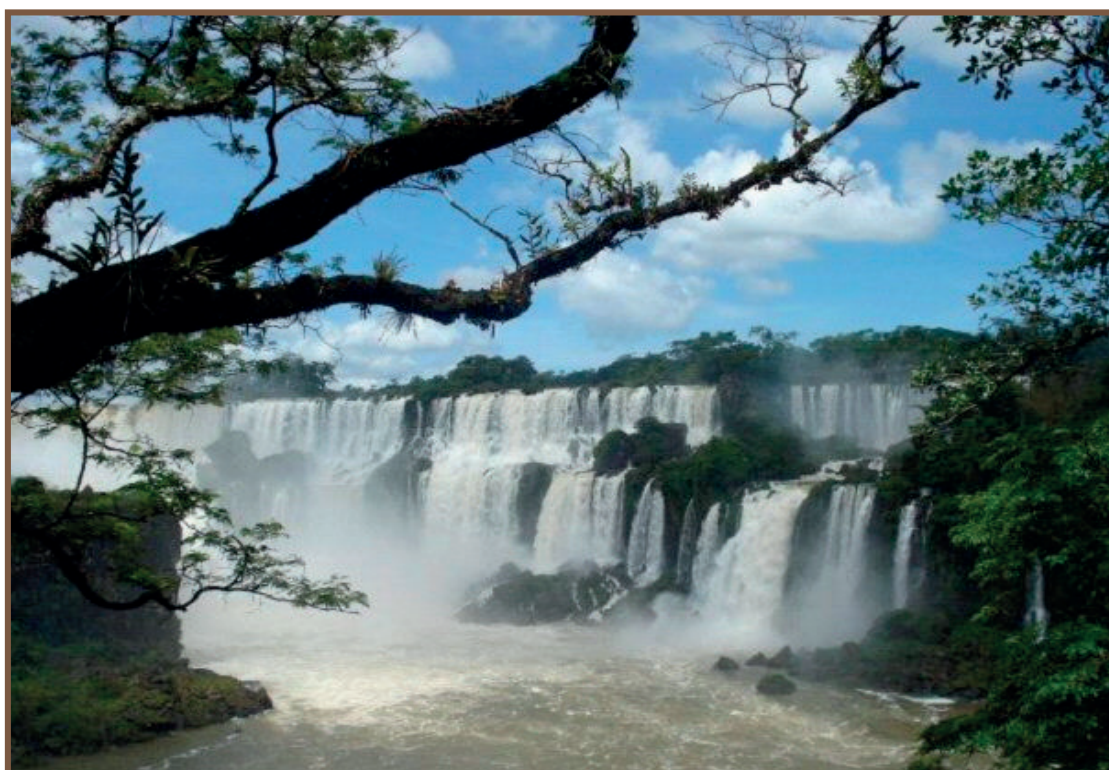

## Gweithgaredd golygfeydd



# Sesiwn 60: WYNEBAU / GOLYGFYDD

## Gweithgaredd golygfeydd



## Sesiwn 51 Rhan 1 (tudalennau 163-164)

### Gweithgaredd offerynnau cerdd

- 1) Bas dwbl
- 2) Drymiau
- 3) Ffliwt
- 4) Gitâr
- 5) Organ
- 6) Piano
- 7) Triongl
- 8) Trwmped
- 9) Seiloffôn
- 10) Tambwrîn

## Sesiwn 53 Rhan 1 (tudalennau 166-167)

### Gweithgaredd teganau plentyndod

#### Tudalen 166:

*O'r chwith i'r dde ar y brig, yna o'r chwith i'r dde ar y gwaelod:*

Codi ffyn  
Yo-yo  
Concyrs  
Cwpan a phêl  
Jacks  
Chwrligwganod

#### Tudalen 167:

*O'r chwith i'r dde:*

Hoopla  
Diabolo  
Tic-tac-toe  
Rhaff sgipio

# Rhan 6

## Llongyfarchiadau

rydych wedi cwblhau rhan 5!

Croeso i ran 6.

Dyma'r themâu sy'n cael eu cynnwys yn y rhan hon:

Sesiwn 62: Cysylltu geiriau..... 190

Sesiynau 67 a 68: Cyfeiriannu..... 192

Sesiwn 75 Cwis..... 207

Atebion rhan 6..... 209

## Canllawiau gweithgaredd parau enwog

### Lefel A

Ceisiwch baru'r geiriau gyda'i 'haneri eraill'. Mae mwy nag un ateb yn bosib i rai o'r awgrymiadau. Os gallwch feddwl am awgrymiadau eraill, mae croeso i chi eu cynnwys yn y gweithgaredd.

### Awgrymiadau



Trafodwch y pynciau sy'n gysylltiedig â'r parau. Er enghraifft, gallwch drafod mai dawnswyr oedd 'Ginger a Fred', p'un ai a ydych wedi gweld rhai o'u ffilmau neu fod gennych atgofion am y pâr.

Ceir atebion posib ar dudalen 209.

# Sesiwn 62: CYSYLLTU GEIRIAU

## Gweithgaredd parau enwog

### Cyplau:

Romeo a....

Ginger a....

Cleopatra a....

Sonny a....

Brenhines

Victoria a....

Bonnie a....

Robin Hood a....

Tarzan a....

Adda ac....

Mickey Mouse a....

Beauty a'r....

Batman a....

Bill a....

Butch Cassidy a'r....

Richard a....

William a....

### Cwmnïau:

*Black and....*

*Johnson and....*

*Lea and....*

*Marks and...*

### Bwyd:

Selsig a....

Halen a....

Pysgodyn a....

Mefus a....

Te a....

Bara a....

Afalau ac....

Bacwn a....

Jeli a....

Caws a....

Champagne a....

Riwbob a....

Eirin gwlanog a....

Bybl a....

### Nofelau:

*War and...*

*Sense and....*

*Pride and....*

## Canllawiau gweithgaredd tirluniau

### Lefel A

Trafodwch y tirluniau sydd ar y daflen gweithgaredd.

#### *Pethau i feddwl amdanynt...*

- Hoffech chi ymweld â rhai o'r tirluniau hyn? Pam?
- Oes unrhyw rai na hoffech ymweld â hwy? Pam?
- Oes rhywbeth arbennig ynghylch y tirluniau?
- Ydych chi'n meddwl bod rhai o'r tirluniau yn safleoedd poblogaidd i dwristiaid? Pam, neu pam ddim?
- Ydi'r tirluniau'n hardd? Hoffech chi fyw yn un o'r manau hyn?

### Lefel B

Fel yn Lefel A, trafodwch y tirluniau sydd ar y daflen gweithgaredd. Efallai yr hoffech ddefnyddio'r awgrymiadau am bynciau trafod o Lefel A a Lefel B.

#### *Pethau i feddwl amdanynt...*

- Lle fyddech chi'n disgwyl gweld y tirluniau hyn o bosib?
- Oes rhai o'r tirluniau'n debyg i'w gilydd neu'n wahanol i'w gilydd?
- Beth, yn eich barn chi, fyddech eu hangen i fyw dan yr amodau hyn?  
E.e. dillad cynnes

### Awgrym



Os oes gennych unrhyw luniau o dirnodau neu dirluniau, gallwch eu hymgorffori yn y gweithgaredd.



# Sesiwn 67: CYFEIRIANNU

## Gweithgaredd tirluniau



# Sesiwn 67: CYFEIRIANNU

**Gweithgaredd  
tirluniau**



# Sesiwn 67: CYFEIRIANNU

## Gweithgaredd tirluniau



## Sesiwn 68: CYFEIRIANNU

# Canllawiau gweithgaredd crwydro'r DU a gêm map tref

### Lefel A

Trafodwch ble y byddech yn gallu gweld y lleoedd, y lleoedd a'r gwrthrychau sydd ar y taflenni gweithgaredd. Gallwch dorri o amgylch y lluniau a'u gosod ar y map o'r DU.

### *Pethau i feddwl amdanynt...*

- Ble fydddech chi'n gweld y lleoedd neu'r gwrthrychau hyn, o bosib?
- Beth fydddech chi'n eu cysylltu â'r pethau hyn? Er enghraifft, efallai y bydddech yn cysylltu pysgod a sglodion â glan y môr neu swper nos Wener.
- Ydi'r lluniau'n dod ag unrhyw atgofion yn ôl i chi?

### Lefel B

### Gêm map tref

Dewiswch rywle fel pen taith ar y map tref. Nod y gêm yw mynd o safle bws F (y gornel chwith ar waelod y bwrdd) i ben eich taith (e.e. y sinema, y banc). Taflwch y dis a symud darn o arian neu gownter y nifer sgwariau a nodir. Cewch symud o amgylch y bwrdd i unrhyw gyfeiriad, gan gynnwys tuag yn ôl.

Os ydych yn glanio ar sgwâr lliw neu batrwm, trowch at y 'cardiau allwedd' ar dudalen 205, sy'n rhoi cyfarwyddiadau neu dasgau i'r chwaraewr. Os ydych yn glanio ar sgwâr piws 'taith bws', cewch symud i unrhyw sgwâr 'safle bws' o'ch dewis.

### Awgrymiada



Efallai y byddai'n ddefnyddiol i chi dorri o amgylch y 'cardiau allwedd'. Gallwch chwarae'r gêm gyda'ch gilydd fel tîm, neu yn erbyn eich gilydd, a chymaint o gemau ag y mynnwch.

# Sesiwn 68: CYFEIRIANNU

## Crwydro'r DU





# Sesiwn 68: CYFEIRIANNU

## Crwydro'r DU

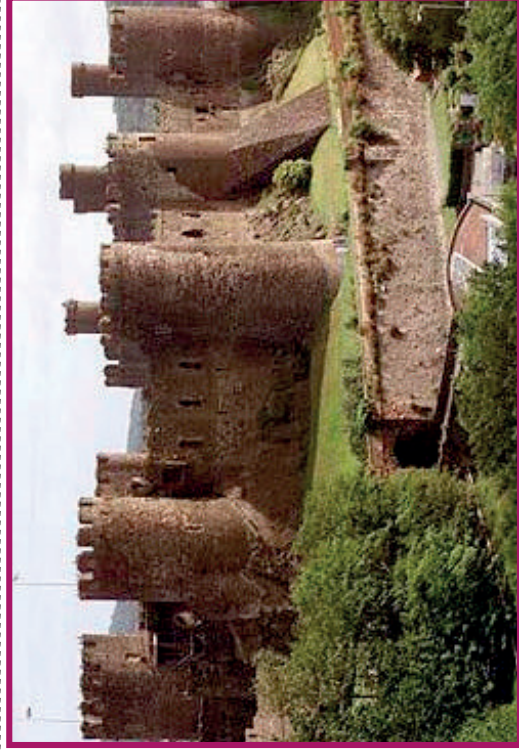





# Sesiwn 68: CYFEIRIANNU

## Around the UK

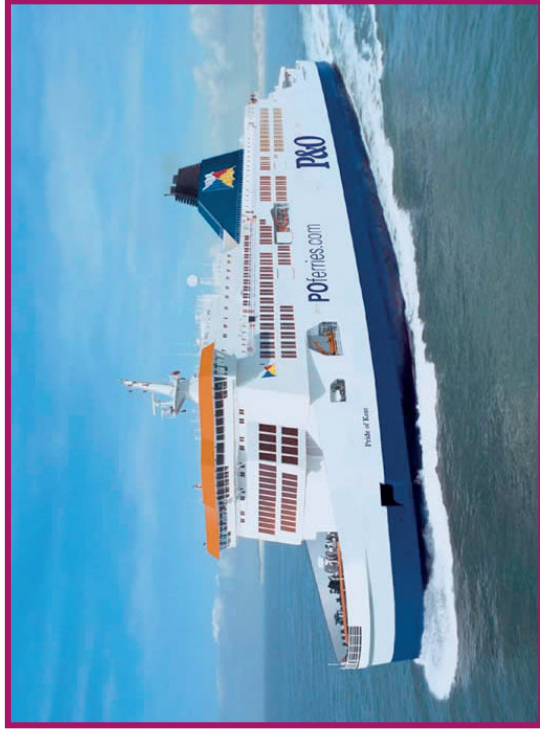



# Sesiwn 68: CYFEIRIANNU – Gêm fwrdd map tref

The map features the following elements:

- Top Bar:** Safle bws A, Neuadd dawnsio, Ffordd yr Orsaf, Ysgol, Banc, Safle bws B.
- Left Side:** Safle bws A, Siop leol, Neuadd dawnsio, Banc, Parc Summerview, Ysgol, Ysbyty, Swyddfa'r Post, Safle bws C, Safle bws D, Safle bws E, Safle bws F, Cychwyn !, Siop fwyd.
- Center:** Ysbyty, Swyddfa'r Post, Safle bws D, Safle bws E, Siop fwyd.
- Right Side:** Maes Sterling, Stryd Fawr, Safle bws E, Siop fwyd, Eglwys, Eglwys, Sinema, Eglwys.



# Sesiwn 68: CYFEIRIANNU

## Gêm Map Tref – Cardiau Allwedd

**GWAITH  
FFORDD**



Mae gwaith ffordd o'ch blaen!  
Symudwch yn ôl 2 sgwâr i'w osgoi

**GOLAU GWYRDD**



Mae'r goleuadau traffig ar wyrdd,  
symudwch ymlaen 1 sgwâr.

**GOLAU COCH**



Mae'r goleuadau traffig ar goch,  
rhaid i chi fethu'ch tro.

**TAITH BWS**



Symudwch at unrhyw un o'r  
safleoedd bws sydd ar y bwrdd.

**SWYDDFA'R POST**

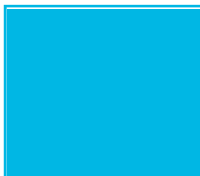

Allwch chi enwi tri pheth sy'n  
gysylltiedig â Swyddfa'r Post?

**PARC**



Allwch chi enwi tri pheth y gellir eu  
gweld mewn parc, o bosib?

**SIOP GROSER**



Enwch dri pheth y gallech ei brynu  
mewn siop fwyd.

**SINEMA**



Pa fath o ffilmiau ydych yn hoffi eu  
gwyllo?



# Sesiwn 75: CWIS









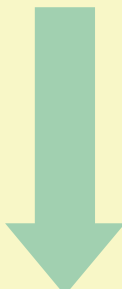

## Canllawiau ar gyfer y gêm fwrdd cwis

### Lefel A a Lefel B

Taflwch y dis yn eich tro i symud o amgylch y bwrdd. Dilynwch y cyfarwyddiadau sydd yn y bocs rydych yn glanio arno. Y person cyntaf i gyrraedd y diwedd ar frig y bwrdd sy'n ennill y gêm!

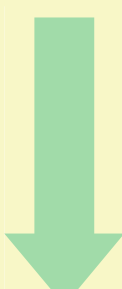
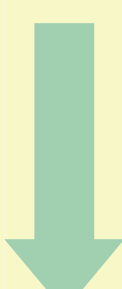
# Sesiwn 75: CWIS

## Gêm fwrdd cwis

36. <b>DIWEDD!</b>	35. 	34. Enwch 4 dilledyn	33. *Symudwch ymlaen i'r ennill y gêm	32. 	31. Disgrifiwch y person gyda chi
25. *Symudwch ymlaen i flwch 27*	26. Disgrifiwch eich hun	27. 	28. Enwch 4 galwedigaeth	29. 	30.
24.	23. 	22. Enwch 4 hobi	21. Disgrifiwch yr ystafell rydych ynddi	20. Enwch 3 o bobl enwog	19.
13. Disgrifiwch y tywydd heddiw	14. Enwch 4 math o goed	15. 	16. 	17. * Symudwch ymlaen 3 blwch	18. Enwch 4 lliw
12. Enwch 3 anifail gwylt	11. 	10. *Symudwch ymlaen 14*	9. 	8. Enwch 3 gwlad	7. *Symudwch ymlaen 2 flwch*
1. <b>DECHRAU YMA</b>	2. 	3. 	4. 	5. Disgrifiwch sut rydych teimlo heddiw	6.



## Sesiwn 62 Rhan 2 (tudalen 191) Gweithgaredd ar gyplau enwog

### Cyplau:

Romeo and.... **Juliet**  
Ginger and.... **Fred**  
Cleopatra and.... **Antony**  
Sonny and.... **Cher**  
Brenhines Victoria a'r.... Tywysog Albert  
Bonnie and.... **Clyde**  
Robin Hood and....**Maid Marion**  
Tarzan and....**Jane**  
Adda ac... .Efa  
Mickey Mouse and....**Minnie Mouse**  
Beauty and....**The Beast**  
Batman and....**Robin**  
Bill and....**Ben**  
Butch Cassidy and....**The Sundance Kid**  
Richard and....**Judy**  
William and....**Mary / Kate**

### Cwmnïau:

Black and....**Decker**  
Johnson and....**Johnson**  
Lea and....**Perrins**  
Marks and....**Spencer**

### Bwyd:

Selsig a....**stwnsh tatws**  
Halen a... phupur / finegr.  
Pysgod a... .sglodion  
Mefus a....hufen  
Te a... **.bisgedi / theisen / coffi** Bara  
a....**menyn / dŵr**  
Afalau a... .gellyg  
Bacwn a... .wyau  
Jeli a... .chwstard  
Caws a... .bisgedi / gwin  
Champagne a... .mefus  
Riwbob a... .chwstard  
Eirin gwlanog a... **.hufen**  
Bybl a ...squeak

## Nofelau:

War and.....**Peace**

Sense and....**Sensibility**

Pride and....**Prejudice**



